



DAIKIN ROOM AIR CONDITIONER

# OPERATION MANUAL

English

Français

Español

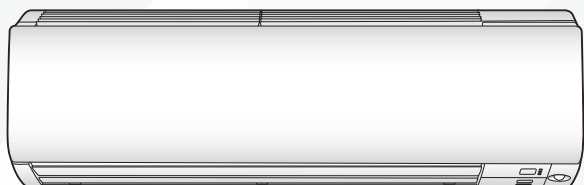

Enjoy year-round comfort.

## MODELS

FTX18WVJU9

FTX24WVJU9

# Caractéristiques

## Confort amélioré et économies d'énergie



### ŒIL INTELLIGENT

Le capteur ŒIL INTELLIGENT détecte un mouvement humain dans une pièce. Si personne n'est dans la pièce pendant plus de 20 minutes, le fonctionnement passe automatiquement en fonctionnement en économie d'énergie. ▶ Page 15



### MINUTERIE HEBDOMADAIRE

Vous pouvez enregistrer jusqu'à 4 réglages de la minuterie pour chaque jour de la semaine en fonction du style de vie de votre famille. La MINUTERIE HEBDOMADAIRE vous permet d'activer/désactiver des heures et la température désirée. ▶ Page 21

## Autres fonctions



### FLUX D'AIR CONFORTABLE

La direction du débit d'air est ascendante en fonctionnement FROID et descendante en fonctionnement CHALEUR. Cette fonction évite que de l'air chaud ou froid souffle directement sur votre corps. ▶ Page 15



### UNITÉ EXTÉRIEURE À BRUIT RÉDUIT



L'UNITÉ EXTÉRIEURE À BRUIT RÉDUIT garantit un niveau de bruit faible de l'unité extérieure. Cette fonction est utile pour maintenir un voisinage paisible. ▶ Page 18

# Sommaire



## ■ À lire avant utilisation

|                                       |          |
|---------------------------------------|----------|
| Considérations sur la sécurité .....  | <b>3</b> |
| Noms des pièces .....                 | <b>5</b> |
| Préparation avant l'utilisation ..... | <b>9</b> |



## ■ Opérations de base

|   |           |
|---|-----------|
|  Fonctionnement AUTO · SEC ·<br>REFROIDISSEMENT ·<br>CHAUFFAGE · VENTILATEUR ..... | <b>11</b> |
|  Réglage du débit d'air.....   | <b>13</b> |
|  Réglage de la direction du flux d'air...  | <b>14</b> |

## ■ Fonctions utiles

|   |           |
|---|-----------|
|  Fonctionnement FLUX D'AIR<br>CONFORTABLE / CÉIL INTELLIGENT ...      | <b>15</b> |
|  Fonctionnement PUISSANT .....                                       | <b>17</b> |
|  Fonctionnement de L'UNITÉ EXTÉRIEURE À<br>BRUIT RÉDUIT / ÉCONO..... | <b>18</b> |

## ■ Fonctionnement MINUTERIE

|  |           |
|--|-----------|
|  Fonctionnement<br>MINUTERIE MARCHE/ARRÊT ..... | <b>19</b> |
|  Fonctionnement MINUTERIE<br>HEBDOMADAIRE.....  | <b>21</b> |

## ■ Entretien

|                             |           |
|-----------------------------|-----------|
| Entretien et nettoyage..... | <b>27</b> |
|-----------------------------|-----------|

## ■ Lorsque le besoin s'en fait sentir

|                 |           |
|-----------------|-----------|
| FAQ.....        | <b>32</b> |
| Dépannage ..... | <b>33</b> |



### ÉCONO

Cette fonction permet un fonctionnement efficace en limitant au maximum la consommation d'énergie. Elle est très utile lors de l'utilisation simultanée du climatiseur avec d'autres appareils électriques sur un circuit électrique partagé. ►Page 18

Les images contenues dans ce document sont présentées à titre d'illustration seulement.

# Considérations sur la sécurité

Reportez-vous également aux précautions de sécurité générales dans le livret séparé.



Lisez attentivement les précautions dans ce manuel avant d'utiliser l'appareil.

Lisez attentivement ces **Considérations sur la sécurité** pour le fonctionnement avant d'utiliser un climatiseur ou une pompe à chaleur. Assurez-vous que l'unité fonctionne correctement pendant l'opération de démarrage. Former l'utilisateur sur la façon d'exploiter et d'entretenir l'unité.

Informez les utilisateurs qu'ils doivent conserver ce manuel d'utilisation avec le manuel d'installation pour référence future. Signification des symboles **DANGER**, **AVERTISSEMENT**,

**ATTENTION**, et **AVIS**:

**⚠ DANGER** ..... Indique une situation extrêmement dangereuse qui, si elle n'est pas évitée, entraînera la mort ou des blessures graves.

**⚠ AVERTISSEMENT** ... Indique une situation potentiellement dangereuse qui, si elle n'est pas évitée, peut entraîner la mort ou des blessures graves.

**⚠ ATTENTION** ..... Indique une situation potentiellement dangereuse qui, si elle n'est pas évitée, peut entraîner des blessures mineures à modérées. Il peut également être utilisé pour alerter contre des pratiques dangereuses.

**⚠ AVIS** ..... Indique des situations pouvant provoquer des accidents et l'endommagement de l'équipement ou des dégâts matériels seulement.

## ⚠ DANGER

- N'installez pas l'unité dans un endroit où des matériaux inflammables sont présents en raison du risque d'explosion pouvant entraîner des blessures graves ou la mort.
- Tout dysfonctionnement du climatiseur ou de la pompe à chaleur, comme de la fumée ou un incendie, pourrait entraîner des blessures graves ou la mort. Coupez l'alimentation et contactez votre revendeur immédiatement.
- Le gaz réfrigérant peut produire du gaz toxique s'il entre en contact avec une flamme, comme à partir d'un ventilateur de chauffage, une cuisinière ou un appareil de cuisson. L'exposition à ce gaz peut provoquer des blessures graves ou la mort.
- Pour les fuites de réfrigérant, consultez votre revendeur. Le gaz réfrigérant est plus lourd que l'air et remplace l'oxygène. Une fuite importante peut conduire à un appauvrissement en oxygène, en particulier en sous-sol, et un risque d'asphyxie peut survenir et entraîner des blessures graves ou la mort.
- Si un équipement utilisant un brûleur est utilisé dans la même pièce que le climatiseur ou la pompe à chaleur, il y a le danger de manque d'oxygène qui pourrait conduire à un risque d'asphyxie entraînant des blessures graves ou la mort. Assurez-vous d'aérer la pièce suffisamment pour éviter ce danger.
- Mettez prudemment au rebut les matériaux d'emballage. Les matériaux d'emballage, tels que les clous et autres pièces en métal ou en bois, peuvent causer des coupures ou d'autres blessures.
- Déchirez et jetez les sacs d'emballage en plastique pour que les enfants ne puissent pas jouer avec. Les enfants qui jouent avec des sacs en plastique risquent de mourir par suffocation.

## ⚠ AVERTISSEMENT

- Contactez votre revendeur pour la réparation et l'entretien. Une mauvaise réparation et entretien peuvent entraîner une fuite d'eau, une électrocution et un incendie. Utilisez uniquement des accessoires fabriqués par Daikin qui sont spécifiquement conçus pour une utilisation avec l'équipement et faites-les installer par un professionnel.
- Contactez votre revendeur pour déplacer et réinstaller le climatiseur ou la pompe à chaleur. Une installation incomplète peut provoquer une fuite d'eau, une électrocution et un incendie.
- Ne laissez jamais l'unité intérieure ou la télécommande se mouiller. L'eau peut provoquer une électrocution ou un incendie.
- N'utilisez jamais de produits inflammables tels que de la laque, du vernis ou de la peinture près de l'unité. Un aérosol inflammable peut provoquer un incendie.
- Quand un fusible saute, ne le remplacez jamais par l'une des intensités nominales incorrectes ou des câbles différents. Remplacez toujours un fusible grillé par un fusible de même spécification.
- Ne retirez jamais la grille protectrice du ventilateur de l'unité. Un ventilateur tournant à grande vitesse, sans la grille protectrice est très dangereux.
- N'inspectez jamais ou entretenez l'unité par vous-même. Contactez un technicien qualifié pour effectuer ce travail.
- Coupez toute l'alimentation électrique avant d'effectuer un entretien quel qu'il soit pour éviter un risque d'électrocution grave; n'aspergez ou ne renversez jamais d'eau ou des liquides sur l'unité.
- Ne touchez pas le commutateur avec des doigts mouillés. Toucher un commutateur avec les doigts mouillés peut provoquer une électrocution.
- Ne laissez pas les enfants jouer sur ou autour de l'unité pour éviter les blessures.
- Les ailettes de l'échangeur de chaleur sont suffisamment tranchantes pour couper. Pour éviter des blessures portez des gants ou couvrez les ailettes en travaillant à proximité.
- Ne mettez pas un doigt ou d'autres objets dans l'entrée d'air ou la sortie d'air. Le ventilateur tourne à grande vitesse et cause des blessures.
- Vérifiez la fondation de l'unité en permanence pour des dommages, surtout si elle a été en usage pendant une longue période. Si laissé dans un état endommagé l'unité risque de chuter et causer des blessures.
- Placer un vase de fleurs ou d'autres récipients avec de l'eau ou d'autres liquides sur l'unité pourrait causer une électrocution ou un incendie en cas de renversement.
- Ne touchez pas la sortie d'air ou les lames horizontales lorsque le rabat fonctionne, car les doigts pourraient se coincer et être blessés.
- Ne touchez jamais les parties internes du contrôleur. Ne retirez pas le panneau frontal car certaines pièces à l'intérieur sont dangereuses à toucher. Pour vérifier et ajuster les pièces internes, contactez votre revendeur.
- Ne pas utiliser de dispositifs pour accélérer le processus de dégivrage ou nettoyer, autres que ceux recommandés par le fabricant.
- L'appareil doit être stocké dans une pièce sans sources d'allumage fonctionnant en permanence (par exemple: flammes nues, appareil à gaz en marche ou chauffage électrique en marche).
- Ne pas percer ni brûler.
- Ne pas oublier que les réfrigérants peuvent ne pas émettre d'odeur.



**ATTENTION**

- N'utilisez pas le climatiseur ou la pompe à chaleur à d'autres fins que le refroidissement ou le chauffage de confort. N'utilisez pas l'unité pour refroidir les instruments de précision, la nourriture, les plantes, les animaux ou les œuvres d'art.
- Ne placez pas d'objets sous l'unité intérieure, car ils peuvent être endommagés par des condensats qui peuvent se former si l'humidité est supérieure à 80% ou si la sortie d'évacuation est bloquée.
- Avant le nettoyage, arrêtez le fonctionnement de l'unité par la mise hors tension ou en tirant le cordon d'alimentation depuis son réceptacle. Sinon, une électrocution et des blessures peuvent en résulter.
- Ne lavez pas le climatiseur ou la pompe à chaleur avec de l'eau excessive. Une électrocution ou un incendie pourraient en résulter.
- Évitez de placer le contrôleur dans un endroit pouvant être éclaboussé avec de l'eau. L'eau entrant dans le contrôleur peut provoquer une électrocution ou endommager les composants électroniques internes.
- Ne faites pas fonctionner le climatiseur ou la pompe à chaleur lorsque vous utilisez un type d'insecticide de fumigation de pièce. Ne pas observer ceci pourrait causer le dépôt de produits chimiques dans l'unité mettant en danger la santé des personnes hypersensibles aux produits chimiques.
- Ne pas éteindre l'appareil immédiatement après l'arrêt de l'opération. Attendez toujours au moins 5 minutes avant de l'éteindre. Sinon, une fuite d'eau peut se produire.
- L'appareil n'a pas été conçu pour être utilisé par des jeunes enfants ou des personnes handicapées sans surveillance.
- La télécommande doit être tenue éloignée des enfants pour ne pas qu'ils jouent avec elle.
- Consultez l'entreprise d'installation pour le nettoyage.
- Le nettoyage incorrect de l'intérieur du climatiseur ou de la pompe à chaleur pourrait briser les pièces en plastique et provoquer des fuites d'eau ou une électrocution.
- Ne touchez pas l'entrée d'air ou l'aillette d'aluminium du climatiseur ou de la pompe à chaleur, car ils peuvent couper et provoquer des blessures.
- Ne placez pas d'objets à proximité directe de l'unité extérieure. Ne laissez pas de feuilles et d'autres débris s'accumuler autour de l'unité. Les feuilles mortes constituent un foyer pour les petits animaux qui peuvent pénétrer dans l'unité. Une fois à l'intérieur de l'unité, les animaux peuvent causer le dysfonctionnement de l'unité et provoquer de la fumée ou un incendie lorsqu'ils entrent en contact avec les parties électriques.
- N'essuyez pas le panneau de commande du régulateur avec du benzène, diluant, chiffon à poussière chimique, etc. Le panneau peut se décolorer ou le revêtement se décoller. S'il est fortement sale, trempez un chiffon dans un détergent neutre dilué dans l'eau, essorez-le bien et essuyez le panneau. Puis essuyez-le avec un autre chiffon sec.
- Le démontage de l'unité, la mise au rebut du réfrigérant, de l'huile, et des pièces supplémentaires, devraient être fait en conformité avec les réglementations locales, étatiques et nationales.
- Actionnez le climatiseur ou la pompe à chaleur dans une zone suffisamment ventilée et non entourée d'obstacles. N'utilisez pas le climatiseur ou la pompe à chaleur dans les endroits suivants.
  - a. Des endroits avec un brouillard d'huile minérale, telles que l'huile de coupe.
  - b. Des régions telles que les zones littorales où il y a beaucoup de sel dans l'air.
  - c. Des régions telles que des sources chaudes où il y a beaucoup de soufre dans l'air.
  - d. Des endroits tels que les usines où la tension d'alimentation varie beaucoup.
  - e. Dans les voitures, les bateaux, et autres véhicules.
  - f. Des endroits tels que les cuisines où l'huile peut éclabousser et où il y a de la vapeur dans l'air.
  - g. Les endroits où l'équipement produit des ondes électromagnétiques.
  - h. Des endroits avec un brouillard d'acide ou alcalin.
  - i. Des endroits où les feuilles mortes peuvent s'accumuler et où poussent les mauvaises herbes.
- Prenez des mesures de protection de la neige. Contactez votre revendeur pour les détails sur les mesures de protection de la neige, telles que l'utilisation d'un capot de protection anti-neige.
- Ne tentez pas de faire des travaux électriques ou de mise à la terre, sauf si vous êtes autorisé à le faire. Consultez votre revendeur pour les travaux électriques et les travaux de mise à la terre.
- Faites attention au bruit de fonctionnement. Veillez à utiliser les endroits suivants:
  - a. Les endroits qui peuvent suffisamment supporter le poids du climatiseur ou de la pompe à chaleur et qui peuvent aussi supprimer le bruit de fonctionnement et les vibrations.
  - b. Des endroits où l'air chaud de la sortie d'air de l'unité extérieure ou le bruit de fonctionnement de l'unité extérieure ne dérangent pas les voisins.
- Assurez-vous qu'il n'y ait pas d'obstacles à proximité de l'unité extérieure. Des obstacles à proximité de l'unité extérieure peuvent faire chuter les performances de l'unité extérieure ou augmenter le bruit de fonctionnement de l'unité extérieure.
- Consultez votre revendeur si le climatiseur ou la pompe à chaleur génère un bruit inhabituel en fonctionnement.
- Assurez-vous que le tuyau d'évacuation soit correctement installé pour vidanger l'eau. Si l'eau n'est pas évacuée du tuyau d'évacuation tandis que le climatiseur ou la pompe à chaleur sont en mode de refroidissement, le tuyau d'évacuation peut être bouché par de la poussière ou de la saleté et des fuites d'eau de l'unité intérieure peuvent se produire. Arrêtez immédiatement d'utiliser le climatiseur ou la pompe à chaleur et contactez votre revendeur.
- Ne pulvérisez pas de désodorisants sur l'unité du climatiseur etc. Cela peut entraîner un dysfonctionnement de l'unité.

**AVIS**

- N'appuyez jamais sur le bouton de la télécommande avec un objet dur et pointu. La télécommande peut être endommagée.
- Ne tirez ou tordez jamais le câble électrique de la télécommande. Cela peut provoquer des dysfonctionnement de l'unité.
- Ne placez pas d'appareils produisant des flammes nues dans des endroits qui sont exposés au débit d'air de l'unité ou sous l'unité intérieure. Cela peut provoquer une combustion incomplète ou la déformation de l'unité due à la chaleur.
- N'exposez pas le contrôleur à la lumière directe du soleil. L'écran LCD peut se décolorer et ne pas pouvoir afficher les données.

FTP002M-U

# Noms des pièces

## Unité intérieure

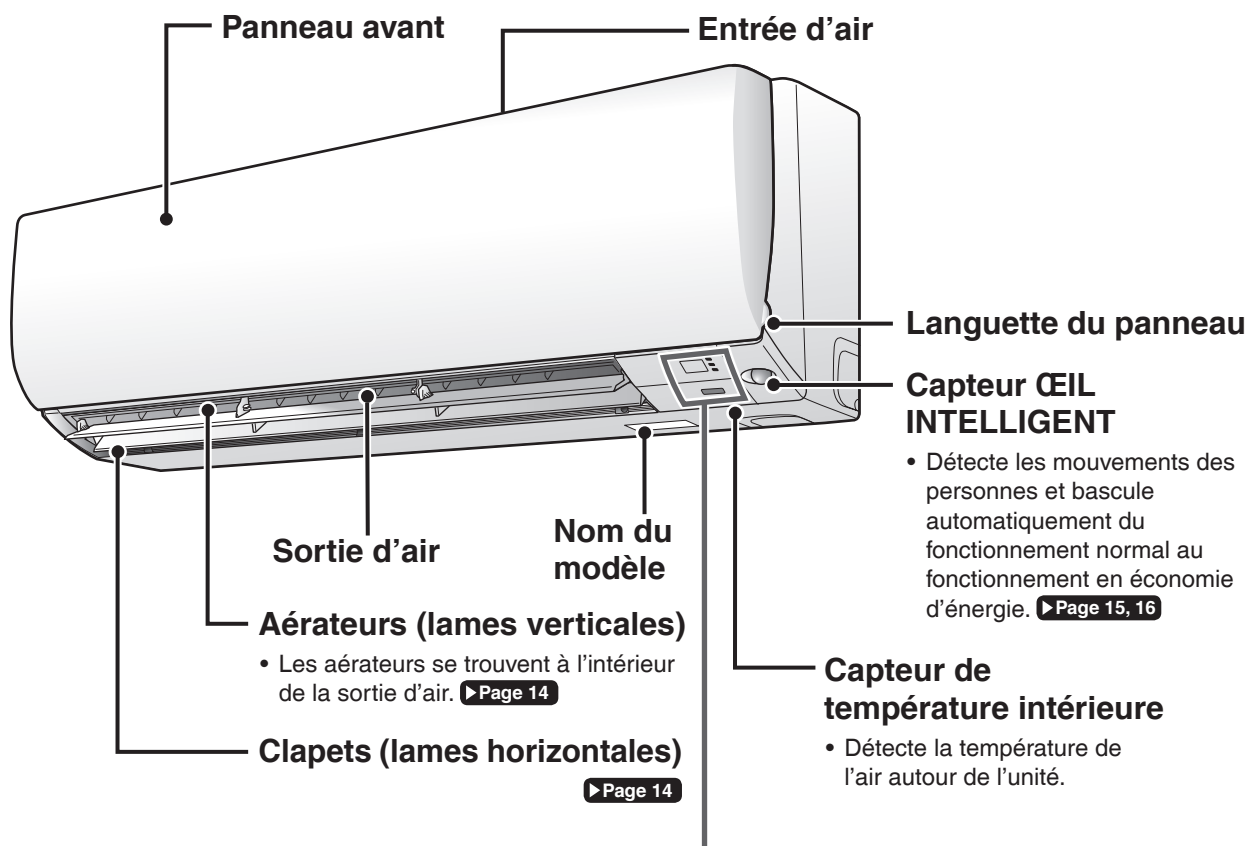

## Affichage

### Récepteur de signal

- Reçoit des signaux de la télécommande.
- Lorsque l'unité reçoit un signal, vous entendez un bip sonore.

| Cas                         | Type de son |
|-----------------------------|-------------|
| Démarrage du fonctionnement | bip-bip     |
| Réglage modifié             | bip         |
| Arrêt du fonctionnement     | bip long    |

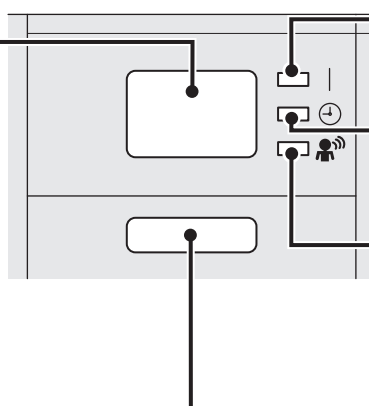

**Témoin de FONCTIONNEMENT (vert)**

**Témoin MINUTERIE (orange)**

► Page 19, 20, 23

**Témoin ŒIL INTELLIGENT (vert)** ► Page 15

### Interrupteur MARCHE/ARRÊT de l'unité intérieure

- Appuyez sur cet interrupteur pour démarrer le fonctionnement. Appuyez à nouveau pour l'arrêter.
- Pour le réglage du mode de fonctionnement, reportez-vous au tableau suivant.

| Mode | Réglage de la température | Débit d'air |
|------|---------------------------|-------------|
| AUTO | 77°F (25°C)               | AUTO        |

- Cet interrupteur peut être utilisé lorsqu'il n'y a pas de télécommande ou lorsque les batteries sont épuisées.

■ Ouvrez le panneau avant

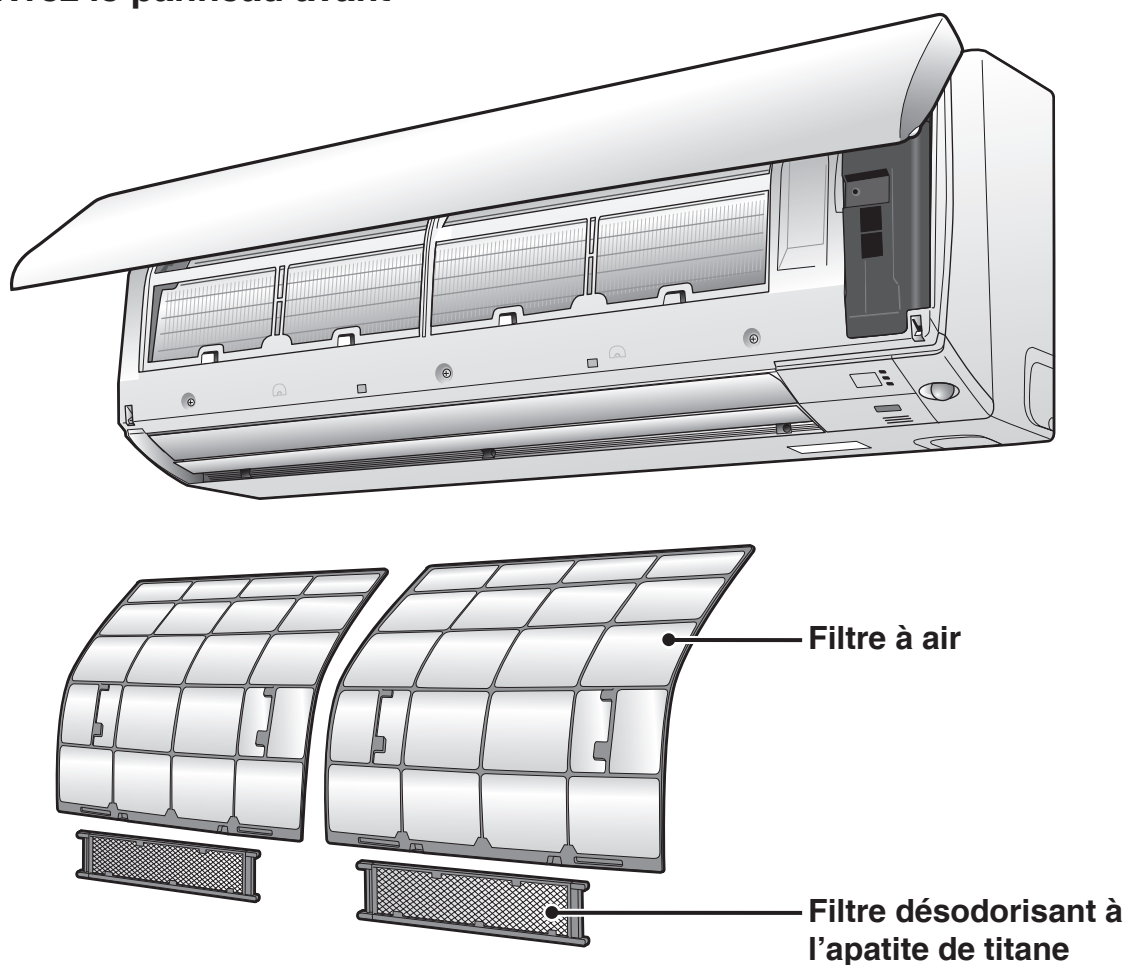

**Unité extérieure**

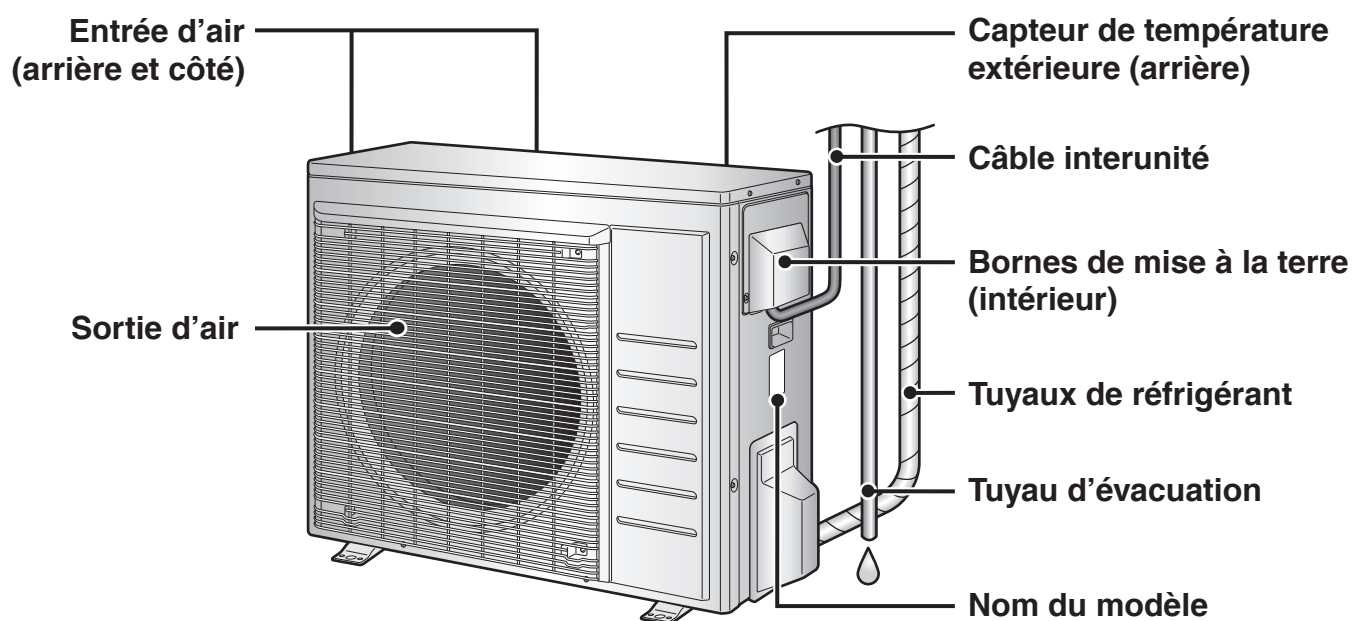

# Noms des pièces

## Télécommande

### Émetteur de signal

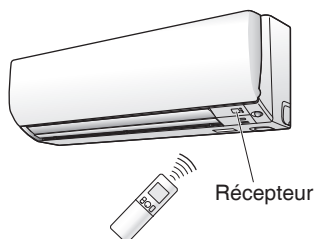

- Pour utiliser la télécommande, dirigez l'émetteur vers l'unité intérieure. Si quelque chose bloque les signaux entre l'unité et la télécommande, tel qu'un rideau, l'unité peut ne pas fonctionner.
- La distance de transmission maximale est d'environ 23ft (7m).

### Affichage (LCD)

- Affiche les réglages actuels. (Dans cette illustration, chaque section est représentée avec tous ses affichages allumés dans un but d'explication.)

### Bouton de réglage de la TEMPÉRATURE

- Modifie le réglage de la température. [▶Page 12](#)

### Bouton de réglage VENTILATEUR

- Sélectionne le réglage du débit d'air. [▶Page 13](#)

### Bouton MARCHÉ/ARRÊT

- Appuyez une fois sur ce bouton pour démarrer le fonctionnement. Appuyez à nouveau pour l'arrêter. [▶Page 11](#)

### Bouton PUISSANT

- Fonctionnement PUISSANT. [▶Page 17](#)

### Couvercle avant

- Ouvrez le couvercle avant. [▶Page 8](#)

Modèle

ARC466A37



■ Ouvrez le couvercle avant

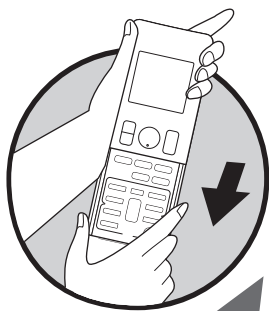

**Bouton sélecteur de MODE**

- Sélectionnez le mode de fonctionnement. (AUTO/SEC/REFROIDISSEMENT/CHAUFFAGE/VENTILATEUR) [▶ Page 11](#)

**Bouton SILENCIEUX/ÉCONO**

- Fonctionnement de L'UNITÉ EXTÉRIEURE À BRUIT RÉDUIT/ÉCONO. [▶ Page 18](#)

**Bouton OSCILLATION**

- Règle la direction du flux d'air. [▶ Page 14](#)

**Bouton CAPTEUR/CONFORTABLE**

- Fonctionnement FLUX D'AIR CONFORTABLE / CÉIL INTELLIGENT [▶ Page 15](#)

**Bouton ARRÊT MINUTERIE (mode RÉGLAGE NOCTURNE)**

[▶ Page 20](#)

**Bouton ANNULATION MINUTERIE**

- Annule le réglage de la minuterie. [▶ Page 19, 20](#)
- Ne peut être utilisé que pour le fonctionnement MINUTERIE HEBDOMADAIRE.

**Bouton SÉLECTION**

- Modifie les réglages de l'horloge, de la MINUTERIE MARCHE/ARRÊT et de la MINUTERIE HEBDOMADAIRE.

**Weekly**

: Bouton HEBDOMADAIRE

: Bouton PROGRAMME

**Copy**  
 : Bouton COPIE

**Back**  
 : Bouton RETOUR

**Next**  
 : Bouton SUIVANT

- Fonctionnement MINUTERIE HEBDOMADAIRE. [▶ Page 21](#)

**Bouton MARCHE MINUTERIE**

[▶ Page 19](#)

**Bouton HORLOGE**

[▶ Page 10](#)

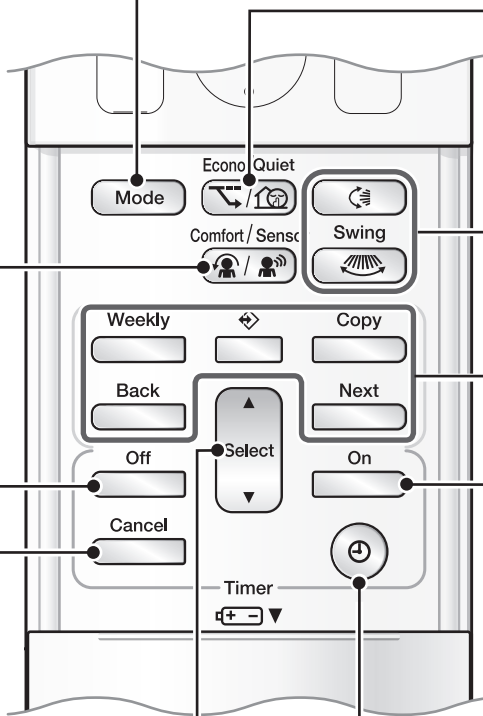

# Préparation avant l'utilisation

## ⚠ ATTENTION

Une manipulation incorrecte des piles peut conduire à des blessures du fait de fuites des piles, une rupture ou une surchauffe, ou conduire à une panne de l'équipement.

**Veuillez suivre les précautions suivantes et assurez un usage en toute sécurité.**

- Si la solution alcaline en provenance des piles venait à atteindre les yeux, ne frottez pas les yeux. À la place, rincez immédiatement les yeux à l'eau du robinet et consultez un professionnel de santé.
- Gardez les piles hors de portée des enfants. Dans le cas où les piles seraient avalées, consultez immédiatement un professionnel de santé.
- N'exposez pas les piles à la chaleur ou au feu. Ne démontez pas ou ne modifiez pas les piles. L'isolation ou l'évacuation de gaz à l'intérieur de la pile peut être endommagée, causant une fuite, une rupture ou une surchauffe de la pile.
- N'endommagez pas ou ne retirez pas les étiquettes sur les piles.

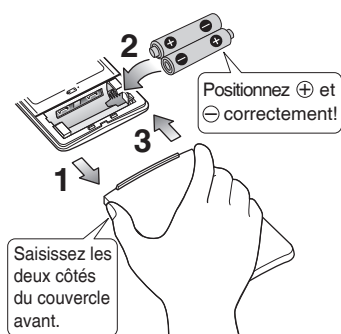

### Pour insérer les piles

1. Faites glisser le couvercle avant pour l'enlever.
2. Insérez 2 piles sèches AAA.LR03 (alcaline).
3. Replacez le couvercle avant.

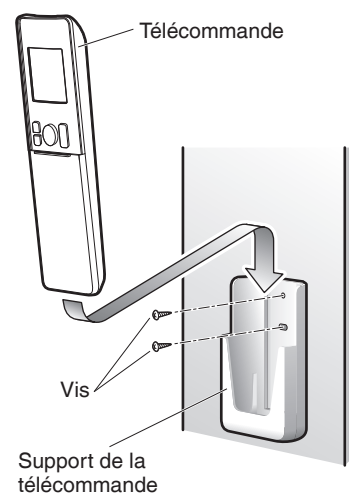

### Pour apposer le support de télécommande sur un mur

1. Choisissez un endroit où les signaux atteignent l'unité.
2. Fixez le support sur un mur, un pilier ou à un endroit similaire avec les vis fournies avec le support.
3. Placez la télécommande dans le support de télécommande.

### Interrupteur d'affichage Fahrenheit/Celsius

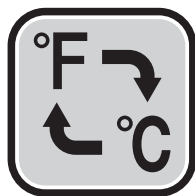

- Appuyez simultanément sur  et sur  (bouton MINUTERIE) pendant environ 5 secondes.

- La température s'affichera en degrés Celsius si elle s'affiche actuellement en degrés Fahrenheit, et vice versa.
- Le fonctionnement de l'interrupteur n'est possible que lorsque la température est en cours d'affichage.
- Un son de réception retentit à la transmission de la température réglée de l'unité intérieure au moment du réglage de la fonction de modification de l'affichage Fahrenheit/Celsius.

## REMARQUE

### Remarques à propos des piles

- Pour éviter d'éventuelles blessures ou des dégâts du fait de fuites ou de ruptures des piles, retirez les piles lorsque vous n'utilisez pas le produit pendant de longues périodes.
- La durée de remplacement standard est d'environ 1 an. Les deux piles doivent être remplacées en même temps. Assurez-vous de les remplacer par de nouvelles piles sèches AAA.LR03 (alcaline).
- Si l'affichage la télécommande commence à s'estomper et que la réception du signal commence à décliner, remplacez les piles par des piles neuves. En raison des conditions d'utilisation, la consommation de la batterie peut être accélérée.
- Les piles fournies avec la télécommande sont destinées au fonctionnement initial. Les batteries peuvent s'épuiser en moins d'1 an.

### Remarques sur la télécommande

- Ne faites pas tomber la télécommande. Ne la mouillez pas.
- Si la saleté est trop importante, l'essuyer avec un chiffon doux et sec.

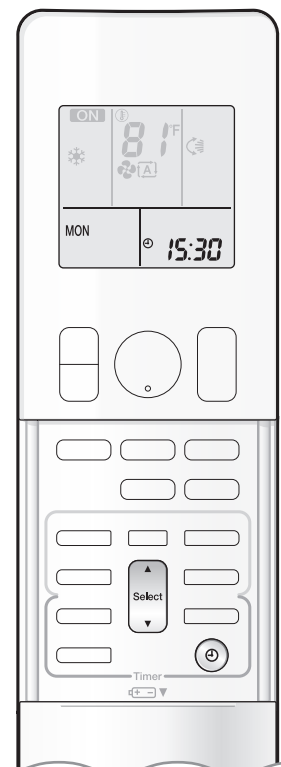



## Activez le disjoncteur

- Après la mise sous tension, les clapets de l'unité intérieure s'ouvrent et se ferment une fois pour définir la position de référence.

## Pour régler l'horloge

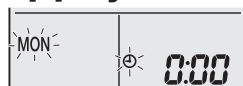
### 1. Appuyez sur .



“0:00” s'affiche sur l'écran LCD.  
“MON” et “” clignotent.

### 2. Appuyez sur pour régler le jour actuel de la semaine.

| Affichage | Jour de la semaine |
|-----------|--------------------|
| MON       | Lundi              |
| TUE       | Mardi              |
| WED       | Mercredi           |
| THU       | Jeudi              |
| FRI       | Vendredi           |
| SAT       | Samedi             |
| SUN       | Dimanche           |

### 3. Appuyez sur .



“” clignote.

### 4. Appuyez sur pour régler l'horloge à l'heure actuelle.

- Maintenir ▲ ou ▼ enfoncé augmente ou diminue rapidement l'heure affichée.

### 5. Appuyez sur .

- Pointez la télécommande vers l'unité intérieure lorsque vous appuyez sur les boutons.



“.” clignote.

## REMARQUE

### Fonction de changement d'affichage Fahrenheit/Celsius de la télécommande

- La température réglée peut augmenter lorsque l'affichage passe des degrés Celsius aux degrés Fahrenheit, due à un arrondi de 0,5°C.
- Exemple: Une température réglée à 65°F (équivalent à 18,5°C) est convertie à 19°C.  
Lorsque l'affichage repasse en Fahrenheit, la température réglée est convertie à 66°F (équivalent à 19°C) au lieu de la température réglée à l'origine (65°F) mais une température réglée à 66°F (équivalent à 19°C) sera convertie à 19°C, sans modification de la température.

### Remarque à propos du réglage de l'horloge

- Si l'horloge interne de l'unité intérieure n'est pas réglée à l'heure exacte, la MINUTERIE MARCHE/ARRÊT et la MINUTERIE HEBDOMADAIRE ne fonctionnent pas ponctuellement.



# Fonctionnement AUTO · SEC · REFROIDISSEMENT · CHAUFFAGE · VENTILATEUR



Le climatiseur fonctionne dans le mode de fonctionnement de votre choix. Dès la fois suivante, le climatiseur fonctionnera avec le même mode de fonctionnement.

## Pour démarrer le fonctionnement

### 1. Appuyez sur **Mode** et sélectionner un mode de fonctionnement.

- À chaque fois que vous appuyez sur le bouton, le réglage du mode change en séquence.

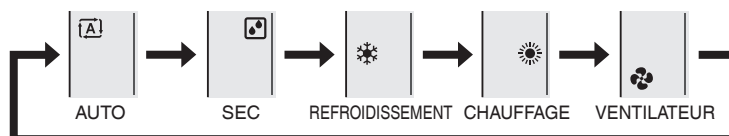

### 2. Appuyez sur **On/Off**.

- “**ON**” s’affiche sur l’écran LCD.
- Le témoin de FONCTIONNEMENT s’allume en vert.



Affichage

## Pour arrêter le fonctionnement

### Appuyez à nouveau sur **On/Off**.

- “**ON**” disparaît de l’écran LCD.
- Le témoin de FONCTIONNEMENT s’éteint.

## REMARQUE

### Remarques à propos du fonctionnement AUTO

- En fonctionnement AUTO, le système sélectionne un mode de fonctionnement approprié (REFROIDISSEMENT ou CHAUFFAGE) selon la température intérieure et lance le fonctionnement.
- Le système sélectionne à nouveau automatiquement le réglage à intervalles réguliers pour amener la température intérieure au niveau réglé par l'utilisateur.

### Remarque à propos du fonctionnement SEC

- Élimine l'humidité tout en maintenant autant que possible la température intérieure. Il contrôle automatiquement la température et le débit d'air, le réglage manuel de ces fonctions n'est donc pas disponible.



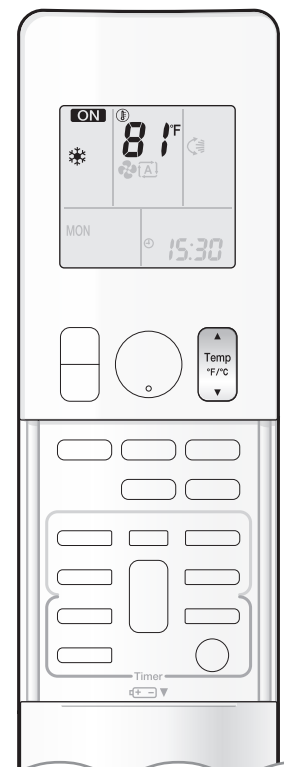

## Pour modifier le réglage de la température

Appuyez sur  .

- Appuyez sur ▲ pour augmenter la température et appuyez sur ▼ pour abaisser la température.

| Fonctionnement REFROIDISSEMENT | Fonctionnement CHAUFFAGE | Fonctionnement AUTO  | Fonctionnement SEC ou VENTILATEUR                      |
|--------------------------------|--------------------------|----------------------|--|
| 64-90°F<br>(18-32°C)           | 50-86°F<br>(10-30°C)     | 64-86°F<br>(18-30°C) | Le réglage de la température ne peut pas être modifié. |

## Conseils pour économiser l'énergie

**Maintenir le réglage de la température à un niveau modéré permet d'économiser de l'énergie.**

- Réglage de la température recommandé
  - Pour le refroidissement : 78-82°F (26-28°C)
  - Pour le chauffage : 68-75°F (20-24°C)

**Couvrez les fenêtres avec un store ou un rideau.**

- Bloquer les rayons du soleil et l'arrivée d'air en provenance de l'extérieur augmente l'effet de refroidissement (chauffage).

**Maintenez les filtres à air propres.**

- Des filtres à air encrassés provoquent un fonctionnement inefficace et des gaspillages d'énergie. Nettoyez-les une fois toutes les 2 semaines. [► Page 29](#)

**Si vous n'utilisez pas le climatiseur pendant une longue période, par exemple au printemps ou en automne, coupez le disjoncteur.**

- Le climatiseur consomme toujours une faible quantité d'électricité même s'il ne fonctionne pas.





# Réglage du débit d'air

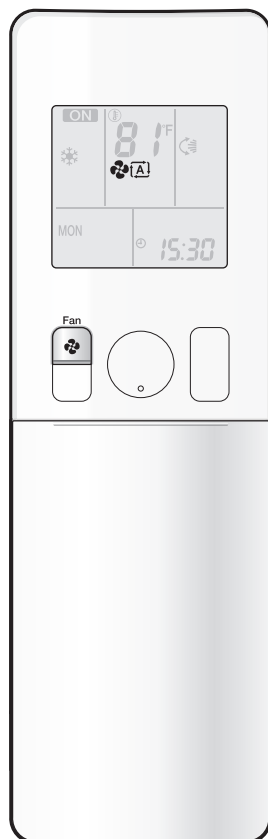



Vous pouvez régler le débit d'air pour augmenter votre confort.



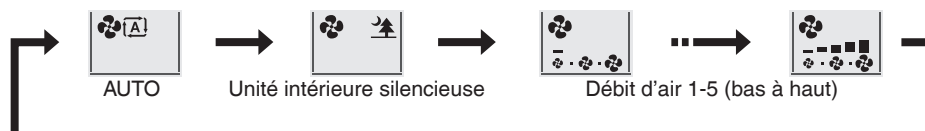

## Pour ajuster le réglage du débit d'air

Appuyez sur  .

- À chaque fois que vous appuyez sur  , le réglage du débit d'air change en séquence.



- Lorsque le débit d'air est réglé sur “”, un fonctionnement silencieux démarre et le bruit de l'unité intérieure s'atténue.
- En mode de fonctionnement silencieux, le débit d'air est réglé sur un niveau faible.

| Fonctionnement VENTILATEUR, CHAUFFAGE, REFROIDISSEMENT et AUTO   | Fonctionnement SEC                                  |
|--|---|
|     | Le réglage du débit d'air ne peut pas être modifié. |

## REMARQUE

### Remarque à propos du réglage du débit d'air

- Pour les petits débits d'air, l'effet de refroidissement (chauffage) est également plus faible.

### Remarque sur le débit d'air AUTO

- Lorsque vous utilisez le débit d'air AUTO, le débit d'air est ajusté en fonction des conditions de la pièce.



# Réglage de la direction du flux d'air

Vous pouvez régler la direction du flux d'air pour augmenter votre confort.

## ⚠ ATTENTION

- Toujours utiliser une télécommande pour régler les angles des clapets et aérateurs.
  - Si vous tentez de forcer les clapets et aérateurs à la main lors de l'oscillation, cela endommagera le mécanisme.
  - À l'intérieur de la sortie d'air, un ventilateur tourne à grande vitesse.

## Pour démarrer l'oscillation automatique

### Direction du flux d'air vers le haut et vers le bas

#### ► Appuyez sur .

- “” s'affiche sur l'écran LCD.
- Les clapets (lames horizontales) commencent à osciller.

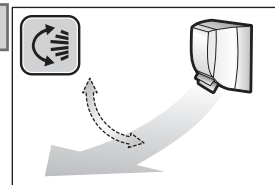

### Direction du courant d'air droit et gauche



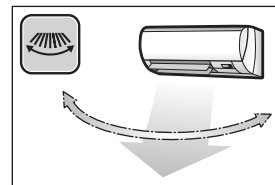

#### ► Appuyez sur .

- “” s'affiche sur l'écran LCD.
- Les aérateurs (lames verticales) commencent à osciller.



### Direction du courant d'air en 3-D

#### ► Appuyez sur et .

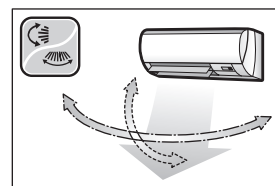

- “” et “” s'affichent sur l'écran LCD.
- Les clapets et les aérateurs bougent tour à tour.
- Pour annuler le flux d'air 3D, appuyez soit sur  ou  de nouveau. Les clapets ou les aérateurs arrêteront de bouger.



## Configurer les clapets ou aérateurs à la position souhaitée

- Cette fonction est activée lorsque les clapets ou les aérateurs sont en mode oscillation auto.

#### ► Appuyez sur et lorsque les clapets ou les aérateurs ont atteint la position souhaitée.

- Dans le flux d'air 3D, les clapets et aérateurs bougent tour à tour.
- “” ou “” disparaît de l'écran LCD.

## REMARQUE

### Remarques à propos du réglage de la direction du flux d'air

- La plage de déplacement des clapets varie en fonction du mode de fonctionnement.
- Si le débit d'air devient faible pendant le fonctionnement, les clapets et les aérateurs s'arrêtent. Lorsque la direction du flux d'air vers le haut et vers le bas est réglée, les clapets s'arrêtent en position haute.
- Lorsque le réglage du débit d'air est bas ou lorsque la direction du courant d'air en 3-D est réglée, la température ambiante peut ne pas atteindre la température réglée (par exemple, si le climatiseur souffle de l'air vers le mur). Dans ce cas, modifiez la direction du flux d'air ou le débit d'air.

### Remarque sur le flux d'air 3D

- Utiliser le flux d'air 3D fait circuler l'air froid, qui a tendance à être collecté au niveau du sol de la pièce, et l'air chaud, qui a tendance à être collecté près du plafond, à travers la pièce, pour éviter le développement de zones froides et chaudes.

### Plage de déplacement des clapets

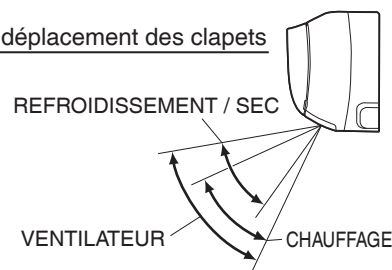



# Fonctionnement FLUX D'AIR CONFORTABLE / ŒIL INTELLIGENT

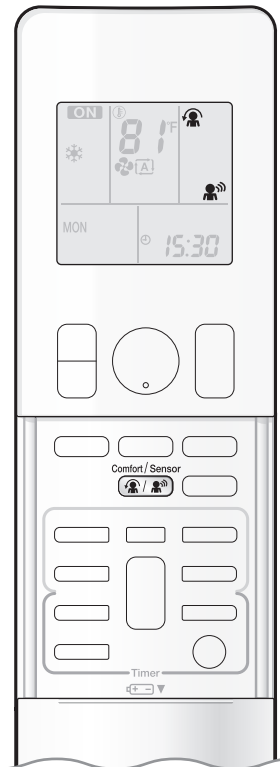

**Fonctionnement FLUX D'AIR CONFORTABLE :** Le flux d'air sera dirigé vers le haut durant le fonctionnement REFROIDISSEMENT et SEC et sera dirigé vers le bas durant le fonctionnement CHAUFFAGE, ce qui génère un débit d'air agréable qui n'est pas dirigé directement vers les personnes.

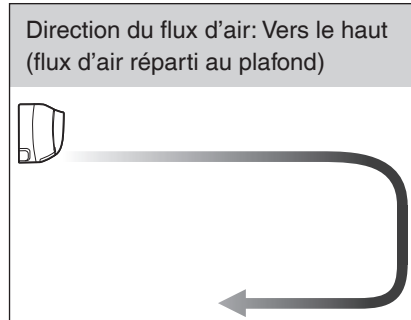

Fonctionnement  
REFROIDISSEMENT et SEC



Fonctionnement  
CHAUFFAGE

**Fonctionnement ŒIL INTELLIGENT :** Le capteur ŒIL INTELLIGENT détecte un mouvement humain. Si personne n'est dans la pièce pendant plus de 20 minutes, le fonctionnement passe automatiquement en fonctionnement d'économie d'énergie.

## ⚠ ATTENTION

- Ne pas placer de gros objets à proximité du capteur ŒIL INTELLIGENT. Également gardez des appareils de chauffage et des humidificateurs en-dehors de la zone de détection du capteur. Ce capteur peut détecter des objets indésirables.
- Ne pas donner de coup ou pousser violemment le capteur ŒIL INTELLIGENT. Cela peut conduire à des dommages et des dysfonctionnements.



## Pour démarrer le fonctionnement

► Appuyez sur  et sélectionnez le mode désiré.

- À chaque fois que vous appuyez sur , une option différente de réglage s'affiche sur l'écran LCD.
- Lorsque ŒIL INTELLIGENT est sélectionné, le témoin ŒIL INTELLIGENT s'allume en vert.



Affichage

- En sélectionnant "   " dans les icônes suivantes, le climatiseur passera en fonctionnement FLUX D'AIR CONFORTABLE combiné avec le fonctionnement ŒIL INTELLIGENT.

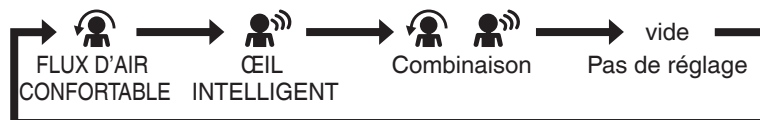

- Lorsque les clapets (lames horizontales) oscillent, la sélection de l'un des modes ci-dessus provoque l'arrêt des clapets (lames horizontales).

## Pour annuler le fonctionnement

► Appuyez sur  jusqu'à ce que plus aucune icône ne s'affiche.

- Si le fonctionnement ŒIL INTELLIGENT était activé, le témoin ŒIL INTELLIGENT s'éteindrait.



## Le fonctionnement ŒIL INTELLIGENT est utile pour des économies d'énergie

### ■ Des personnes sont détectées dans la zone de détection.

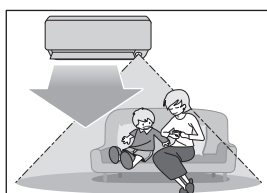

Le climatiseur est en fonctionnement normal lorsque le capteur détecte un mouvement humain.

### ■ Aucune personne n'est détectée dans la zone de détection.

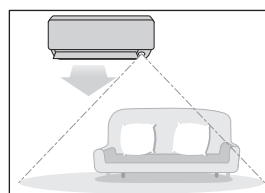

Le climatiseur passera en mode économie d'énergie après 20 minutes.

### Fonctionnement en économie d'énergie

- Si aucune présence n'est détectée dans la pièce pendant 20 minutes, le mode d'économie d'énergie est activé puis le voyant ŒIL INTELLIGENT s'éteint. Si un mouvement humain est de nouveau détecté, le témoin ŒIL INTELLIGENT s'allume de nouveau et le fonctionnement en économie d'énergie prend fin.
- Ce fonctionnement change la température de  $-3,6^{\circ}\text{F}$  ( $-2^{\circ}\text{C}$ ) en fonctionnement CHAUFFAGE /  $+3,6^{\circ}\text{F}$  ( $+2^{\circ}\text{C}$ ) en fonctionnement REFROIDISSEMENT /  $+3,6^{\circ}\text{F}$  ( $+2^{\circ}\text{C}$ ) en fonctionnement SEC par rapport à la température réglée. Lorsque la température de la pièce dépasse  $86^{\circ}\text{F}$  ( $30^{\circ}\text{C}$ ), le fonctionnement change la température de  $+1,8^{\circ}\text{F}$  ( $+1^{\circ}\text{C}$ ) en fonctionnement REFROIDISSEMENT /  $+1,8^{\circ}\text{F}$  ( $+1^{\circ}\text{C}$ ) en fonctionnement SEC par rapport à la température réglée.
- Ce fonctionnement diminue le débit d'air légèrement en fonctionnement VENTILATEUR uniquement.

## REMARQUE

### Remarque sur le fonctionnement FLUX D'AIR CONFORTABLE

- Le débit d'air sera réglé sur AUTO. Si la direction du flux d'air vers le haut et vers le bas est sélectionnée, le fonctionnement FLUX D'AIR CONFORTABLE sera annulé.

### Remarques sur le fonctionnement ŒIL INTELLIGENT

- La plage d'application est la suivante.

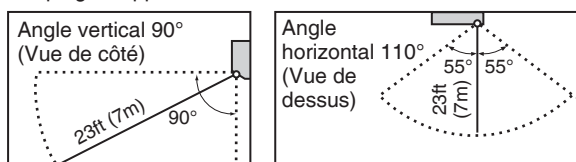

- Le capteur peut ne pas détecter des objets en mouvement situés à plus de 23ft (7m). (Veuillez voir la plage d'application)
- La sensibilité de détection du capteur varie en fonction de l'emplacement de l'unité intérieure, la vitesse des personnes qui se déplacent, la plage de température, etc.
- Le capteur peut également détecter par erreur comme étant des personnes qui se déplacent des animaux domestiques, la lumière du soleil, des rideaux qui bougent et de la lumière qui se reflète dans un miroir.
- Le fonctionnement ŒIL INTELLIGENT ne se mettra pas en marche pendant le fonctionnement PUISSANT.
- Le mode RÉGLAGE NOCTURNE ► [Page 20](#) ne se mettra pas en marche pendant l'utilisation du fonctionnement ŒIL INTELLIGENT.

### Remarque sur la combinaison du fonctionnement FLUX D'AIR CONFORTABLE et du fonctionnement ŒIL INTELLIGENT

- Le débit d'air sera réglé sur AUTO. Si la direction du flux d'air vers le haut et vers le bas est sélectionnée, le fonctionnement FLUX D'AIR CONFORTABLE sera annulé. La priorité est donnée à la fonction du bouton sur lequel vous avez appuyé en dernier.



## Fonctionnement PUISSANT

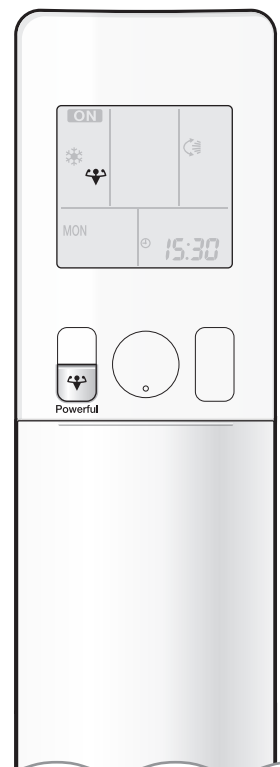

Le fonctionnement PUISSANT maximise rapidement l'effet de refroidissement (chauffage) dans n'importe quel mode de fonctionnement. Dans ce mode, le climatiseur fonctionne à sa capacité maximale.

### Pour démarrer le fonctionnement PUISSANT

Appuyez sur  pendant le fonctionnement.

- “” s'affiche sur l'écran LCD.
- Le fonctionnement PUISSANT se termine dans 20 minutes. Le système refonctionne ensuite à nouveau automatiquement avec les réglages précédents, utilisés avant le fonctionnement PUISSANT.



### Pour annuler le fonctionnement PUISSANT

Appuyez à nouveau sur .

- “” disparaît de l'écran LCD.

## REMARQUE

### Remarques à propos du fonctionnement PUISSANT

- Appuyer sur  annule les réglages, et “” disparaît de l'écran LCD.
- Le fonctionnement PUISSANT n'augmente pas la capacité du climatiseur si le climatiseur fonctionne déjà à sa capacité maximale démontrée.
  - **En fonctionnement REFROIDISSEMENT, CHAUFFAGE et AUTO**  
Pour maximiser l'effet de refroidissement (chauffage), la capacité de l'unité extérieure augmente et le débit d'air se fixe au réglage maximum. Il est impossible de modifier les réglages de température et de débit d'air.
  - **Dans le fonctionnement SEC**  
Le réglage de la température est abaissé de 4,5°F (2,5°C) et le débit d'air est légèrement augmenté.
  - **En fonctionnement VENTILATEUR**  
Le débit d'air est fixé à la valeur maximale.

### En ce qui concerne la combinaison de PUISSANT et des autres fonctionnements

|  |                 |
|--|-----------------|
| PUISSANT + FLUX D'AIR CONFORTABLE          | Non disponible* |
| PUISSANT + ÉCONO                           |                 |
| PUISSANT + UNITÉ EXTÉRIEURE À BRUIT RÉDUIT |                 |

\*La priorité est donnée à la fonction du bouton sur lequel vous avez appuyé en dernier.



# Fonctionnement de L'UNITÉ EXTÉRIEURE À BRUIT RÉDUIT / ÉCONO

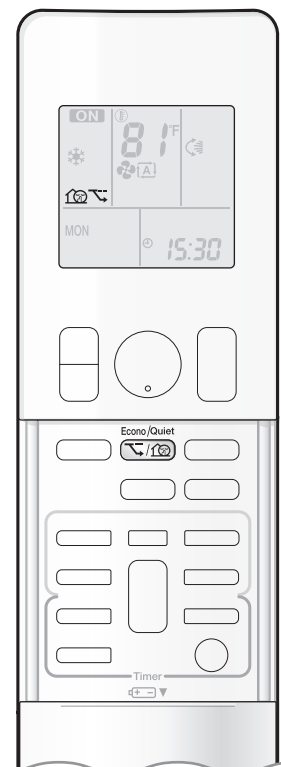

Le fonctionnement **ÉCONO** permet un fonctionnement efficace en limitant au maximum la consommation d'énergie.

Cette fonction est utile pour empêcher le disjoncteur de se déclencher lorsque l'unité fonctionne en parallèle avec d'autres appareils sur le même circuit.

Le fonctionnement de **L'UNITÉ EXTÉRIEURE À BRUIT RÉDUIT** permet de réduire le niveau de bruit de l'unité extérieure en changeant la fréquence et la vitesse du ventilateur de l'unité extérieure. Cette fonction est appropriée en fonctionnement de nuit.

## Pour démarrer le fonctionnement

Appuyez sur  et sélectionnez le mode désiré.

- À chaque fois que vous appuyez sur , une option différente de réglage s'affiche sur l'écran LCD.

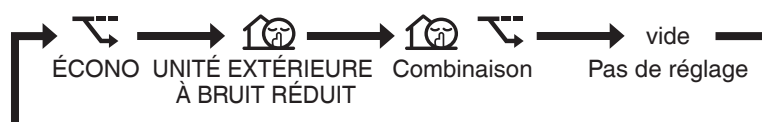

## Pour annuler le fonctionnement

Appuyez sur  jusqu'à ce que plus aucune icône ne s'affiche.

## REMARQUE

### Remarques à propos du fonctionnement ÉCONO

- Appuyer sur  annule les réglages, et " " disparaît de l'écran LCD.
- Si le niveau de la consommation d'énergie est déjà bas, le passage au fonctionnement ÉCONO ne réduit pas la consommation d'énergie.

### Remarques sur le fonctionnement de L'UNITÉ EXTÉRIEURE À BRUIT RÉDUIT

- Même si le fonctionnement est arrêté à l'aide de la télécommande ou de l'interrupteur MARCHÉ/ARRÊT de l'unité intérieure lors du fonctionnement de L'UNITÉ EXTÉRIEURE À BRUIT RÉDUIT, " " reste affiché sur la télécommande.
- Le fonctionnement de L'UNITÉ EXTÉRIEURE À BRUIT RÉDUIT ne réduit ni la fréquence ni la vitesse du ventilateur si elles sont déjà à des niveaux réduits.
- Ce fonctionnement s'effectue avec une puissance plus faible et peut ne pas fournir un effet de refroidissement (chauffage) suffisant.

### Combinaisons possibles de fonctionnement ECONO/UNITÉ EXTÉRIEURE À BRUIT RÉDUIT et des opérations basiques

|                                 | Mode de fonctionnement |     |                 |           |             |
|---------------------------------|------------------------|-----|-----------------|-----------|-------------|
|                                 | AUTO                   | SEC | REFROIDISSEMENT | CHAUFFAGE | VENTILATEUR |
| ÉCONO                           | ✓                      | ✓   | ✓               | ✓         | –           |
| UNITÉ EXTÉRIEURE À BRUIT RÉDUIT | ✓                      | –   | ✓               | ✓         | –           |



# Fonctionnement MINUTERIE MARCHÉ/ARRÊT

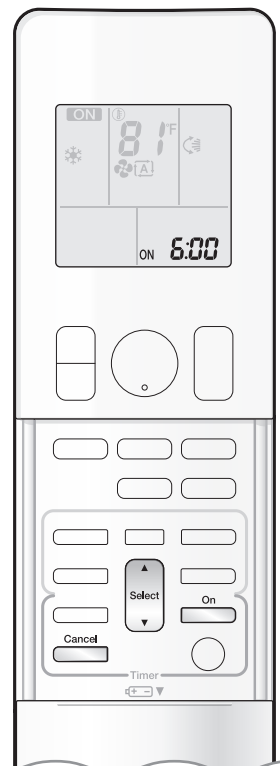

Les fonctions de la minuterie sont utiles pour allumer ou éteindre automatiquement le climatiseur le matin ou la nuit. Vous pouvez également utiliser simultanément MARCHÉ MINUTERIE et ARRÊT MINUTERIE.

## Pour utiliser le fonctionnement MARCHÉ MINUTERIE

- Vérifiez si l'horloge est à l'heure.  
Sinon, réglez l'horloge à l'heure actuelle. ► [Page 10](#)

### 1. Appuyez sur .



“ 6:00 ” s’affiche sur l’écran LCD.  
“ ON ” clignote.

- “ ☀ ” et le jour de la semaine disparaissent de l’écran LCD.

### 2. Appuyez sur jusqu’à ce que le réglage de l’heure atteigne le point que vous désirez.

- Chaque pression sur l’un ou l’autre des boutons augmente ou diminue le réglage de l’heure de 10 minutes. Maintenir le bouton enfoncé modifie rapidement le réglage.

### 3. Appuyez à nouveau sur .

- “ ON ” et le réglage de l’heure s’affichent sur l’écran LCD.
- Le témoin de MINUTERIE s’allume en orange. ► [Page 5](#)



Affichage

## Pour annuler le fonctionnement MARCHÉ MINUTERIE

### Appuyez sur .

- “ ON ” et le réglage de l’heure disparaissent de l’écran LCD.
- “ ☀ ” et le jour de la semaine s’affichent sur l’écran LCD.
- Le témoin de MINUTERIE s’éteint.

## REMARQUE

### Remarques à propos du fonctionnement MINUTERIE

- Lorsque MINUTERIE est réglé, l’heure actuelle ne s’affiche pas.
- Lorsque vous utilisez la MINUTERIE de MARCHÉ/ARRÊT pour démarrer/arrêter le fonctionnement, l’heure de marche/arrêt de fonctionnement réelle peut être différente de l’heure réglée. (Environ 10 minutes maximum)
- La MINUTERIE de MARCHÉ/ARRÊT se souvient du temps défini précédemment.
- MARCHÉ MINUTERIE commencera à fonctionner selon les réglages utilisés précédemment pour le mode de fonctionnement, la température, le débit d’air et la direction du flux d’air.

### Dans les cas suivants, réglez à nouveau la minuterie.

- Après que le disjoncteur a été désactivé.
- Après une panne de courant.
- Après avoir remplacé les piles de la télécommande.



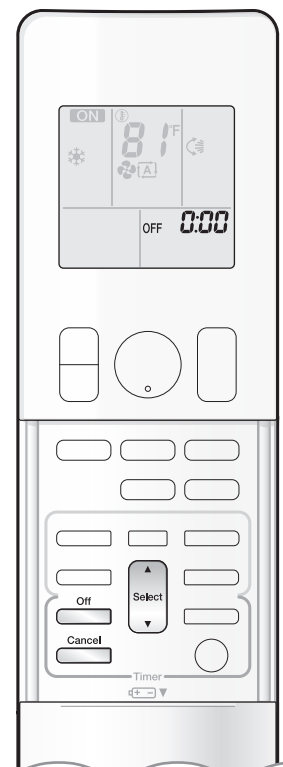

## Pour utiliser le fonctionnement ARRÊT MINUTERIE

- Vérifiez si l'horloge est à l'heure.  
Sinon, réglez l'horloge à l'heure actuelle. ► Page 10

### 1. Appuyez sur .



“ 0:00 ” s’affiche sur l’écran LCD.  
“ OFF ” clignote.

- “ ☀ ” et le jour de la semaine disparaissent de l’écran LCD.

### 2. Appuyez sur jusqu’à ce que le réglage de l’heure atteigne le point que vous désirez.

- Chaque pression sur l’un ou l’autre des boutons augmente ou diminue le réglage de l’heure de 10 minutes. Maintenir l’un ou l’autre des boutons enfoncé modifie rapidement le réglage de l’heure.

### 3. Appuyez à nouveau sur .

- “ OFF ” et le réglage de l’heure s’affichent sur l’écran LCD.
- Le témoin de MINUTERIE s’allume en orange. ► Page 5

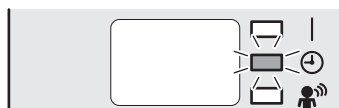

Affichage

## Pour annuler le fonctionnement ARRÊT MINUTERIE

### Appuyez sur .

- “ OFF ” et le réglage de l’heure disparaissent de l’écran LCD.
- “ ☀ ” et le jour de la semaine s’affichent sur l’écran LCD.
- Le témoin de MINUTERIE s’éteint.

## Pour combiner les fonctionnements MARCHE MINUTERIE et ARRÊT MINUTERIE

- Un réglage d’échantillon pour combiner les 2 minuteries est illustré ci-dessous.

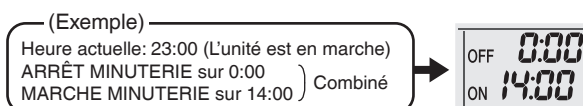

## REMARQUE

### Mode RÉGLAGE NOCTURNE

- Lorsque ARRÊT MINUTERIE est réglé, le climatiseur ajuste automatiquement le réglage de la température (de plus 0,9°F (0,5°C) dans REFROIDISSEMENT, de moins 3,6°F (2,0°C) dans CHAUFFAGE) afin d’éviter un refroidissement (chauffage) excessif pendant les heures de sommeil.



# Fonctionnement MINUTERIE HEBDOMADAIRE

Jusqu'à 4 réglages de la minuterie peuvent être enregistrés pour chaque jour de la semaine. Cela est pratique pour adapter la MINUTERIE HEBDOMADAIRE au style de vie de votre famille.

## Exemple de réglage de la MINUTERIE HEBDOMADAIRE

Les mêmes réglages de la minuterie sont utilisés du lundi au vendredi, alors que des réglages de la minuterie différents sont utilisés pour le week-end.

|   |  |
|---|--|
| <p><b>[Lundi]</b></p>                             | <p>Effectuez les réglages de la minuterie pour les programmes 1-4. <a href="#">▶ Page 22</a></p> <p><b>programme 1</b>      <b>programme 2</b>      <b>programme 3</b>      <b>programme 4</b></p> <p><b>MARCHE</b>      <b>ARRÊT</b>      <b>MARCHE</b>      <b>ARRÊT</b></p> <p>77°F (25°C)      81°F (27°C)</p> <p>6:00      8:30      17:30      22:00</p>   |
| <p><b>[Mardi]</b><br/>à<br/><b>[Vendredi]</b></p> | <p>Utilisez le mode copie pour effectuer les réglages du mardi au vendredi, car ces réglages sont les mêmes que ceux du lundi. <a href="#">▶ Page 24</a></p> <p><b>programme 1</b>      <b>programme 2</b>      <b>programme 3</b>      <b>programme 4</b></p> <p><b>MARCHE</b>      <b>ARRÊT</b>      <b>MARCHE</b>      <b>ARRÊT</b></p> <p>77°F (25°C)      81°F (27°C)</p> <p>6:00      8:30      17:30      22:00</p> |
| <p><b>[Samedi]</b></p>                            | <p>Aucun réglage de minuterie</p>  |
| <p><b>[Dimanche]</b></p>                          | <p>Effectuez les réglages de la minuterie pour les programmes 1-4. <a href="#">▶ Page 22</a></p> <p><b>programme 1</b>      <b>programme 2</b>      <b>programme 3</b>      <b>programme 4</b></p> <p><b>MARCHE</b>      <b>ARRÊT</b>      <b>ARRÊT</b>      <b>MARCHE</b></p> <p>77°F (25°C)      81°F (27°C)      81°F (27°C)</p> <p>8:00      10:00      19:00      21:00</p>   |

- Vous pouvez régler jusqu'à 4 réservations par jour et 28 réservations par semaine en utilisant la MINUTERIE HEBDOMADAIRE. Une utilisation efficace du mode copie simplifie la programmation de la minuterie.
- L'utilisation des réglages MARCHE-MARCHE-MARCHE-MARCHE, par exemple, permet de programmer le mode de fonctionnement et les modifications de température réglée. De plus, en utilisant les réglages ARRÊT-ARRÊT-ARRÊT-ARRÊT, seule l'heure d'arrêt de chaque jour peut être réglée. Cela permet de désactiver automatiquement le climatiseur si vous oubliez de l'éteindre.

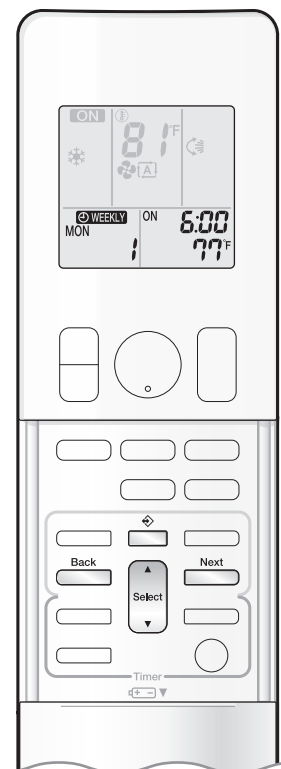

## Pour utiliser le fonctionnement MINUTERIE HEBDOMADAIRE

### Mode de réglage

- Assurez-vous que le jour de la semaine et l'heure sont réglés.  
Sinon, réglez le jour de la semaine et l'heure. **▶ Page 10**

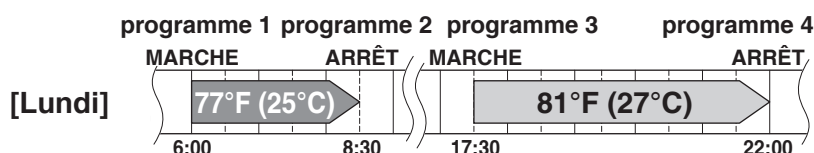

### Réglage des affichages

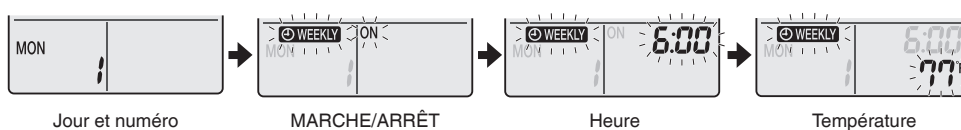

## 1. Appuyez sur .

- Le jour de la semaine et le numéro de réservation du jour actuel s'affichent.
- Vous pouvez effectuer 1 à 4 réglages par jour.

## 2. Appuyez sur pour sélectionner le jour de la semaine et le numéro de réservation souhaités.

- Appuyer sur  modifie le numéro de réservation et le jour de la semaine.

## 3. Appuyez sur .

- Le jour de la semaine et le numéro de réservation seront réglés.
- “  ” et “ ON ” clignotent.

## 4. Appuyez sur pour sélectionner le mode désiré.

- Appuyer sur  modifie le réglage de “ ON ” ou de “ OFF ” en séquence.



- Dans le cas où la réservation a déjà été activée, sélectionner “ vide ” supprime la réservation.
- Passez à l'ÉTAPE 9 si “ vide ” est sélectionné.
- Pour revenir au jour de la semaine et au numéro de réservation, appuyez sur  .

## 5. Appuyez sur .

- Le mode MINUTERIE MARCHE/ARRÊT est réglé.
- “  ” et l'heure clignotent.



# Fonctionnement MINUTERIE HEBDOMADAIRE

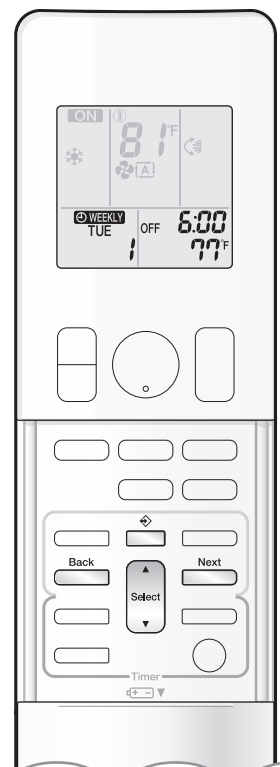

## 6. Appuyez sur pour sélectionner l'heure désirée.

- L'heure peut être réglée entre 0:00 et 23:50 par intervalle de 10 minutes.
- Pour revenir au réglage du mode MINUTERIE MARCHÉ/ARRÊT, appuyez sur .
- Passez à l'**ÉTAPE 9** lors du réglage de ARRÊT MINUTERIE.

## 7. Appuyez sur .

- L'heure sera réglée.
- “ WEEKLY” et la température clignotent.

## 8. Appuyez sur pour sélectionner la température désirée.

- La température peut être réglée entre 50°F (10°C) et 90°F (32°C).  
REFROIDISSEMENT ou AUTO: L'unité fonctionne à 64°F (18°C) même si elle est réglée de 50°F (10°C) à 63°F (17°C). ► **Page 12**
- CHAUFFAGE ou AUTO: L'unité fonctionne à 86°F (30°C) même si elle est réglée de 87°F (31°C) à 90°F (32°C). ► **Page 12**
- Pour revenir au réglage de l'heure, appuyez sur .
- La température réglée s'affiche uniquement lorsque le réglage du mode est activé.

## 9. Appuyez sur .

- Vérifiez la présence d'une tonalité de réception et que le témoin de FONCTIONNEMENT clignote deux fois.
- Le témoin de MINUTERIE s'allume en orange.
- La température et l'heure sont réglées dans le cas du fonctionnement MARCHÉ MINUTERIE, et l'heure est réglée dans le cas du fonctionnement ARRÊT MINUTERIE.
- L'écran de réservation suivant s'affiche.
- Pour poursuivre les réglages, répétez la procédure à partir de l'**ÉTAPE 4**.





Affichage

## 10. Appuyez sur pour terminer le réglage.

- “ WEEKLY” s'affiche sur l'écran LCD et le fonctionnement MINUTERIE HEBDOMADAIRE est activé.
- Une réservation effectuée une fois peut facilement être copiée et les mêmes réglages utilisés pour un autre jour de la semaine. Reportez-vous à **Mode Copie** . ► **Page 24**

### REMARQUE

#### Remarques à propos du fonctionnement MINUTERIE HEBDOMADAIRE

- N'oubliez pas de régler d'abord l'horloge de la télécommande. ► **Page 10**
- Le jour de la semaine, le mode MINUTERIE MARCHÉ/ARRÊT, l'heure et la température réglée (uniquement pour le mode MARCHÉ MINUTERIE) peuvent être réglés avec MINUTERIE HEBDOMADAIRE.  
Avec un réglage MARCHÉ MINUTERIE, le fonctionnement commencera selon les réglages utilisés précédemment pour le mode de fonctionnement, la température, le débit d'air et la direction du flux d'air.
- Les fonctionnements MINUTERIE HEBDOMADAIRE et MINUTERIE MARCHÉ/ARRÊT ne peuvent pas être utilisés en même temps. Le fonctionnement MINUTERIE MARCHÉ/ARRÊT a priorité s'il est réglé lorsque la MINUTERIE HEBDOMADAIRE est toujours active. La MINUTERIE HEBDOMADAIRE entre en veille et “ WEEKLY” disparaît de l'écran LCD. Lorsque la MINUTERIE MARCHÉ/ARRÊT est en place, la MINUTERIE HEBDOMADAIRE est automatiquement activée.
- Une coupure du disjoncteur, une panne de courant ou tout autre événement similaire peuvent rendre le fonctionnement de l'horloge interne de l'unité intérieure imprécis. Réinitialisez l'horloge. ► **Page 10**
-  ne peut être utilisé que pour les réglages de l'heure et de la température. Il ne peut pas être utilisé pour revenir au numéro de réservation.

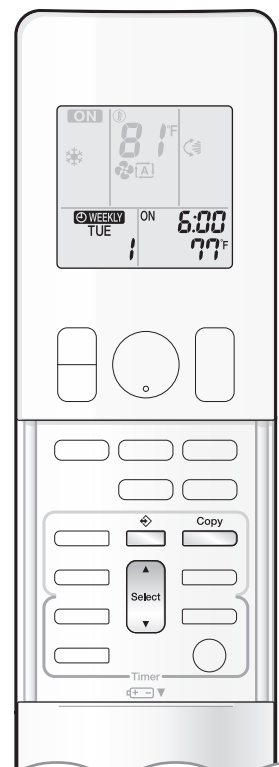

### Mode Copie

- Une réservation effectuée une fois peut être copiée pour un autre jour de la semaine. Toute la réservation du jour de la semaine sélectionné sera copiée.

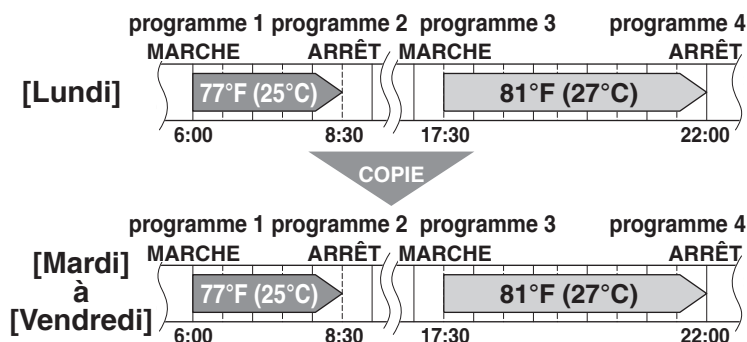

### Réglage des affichages

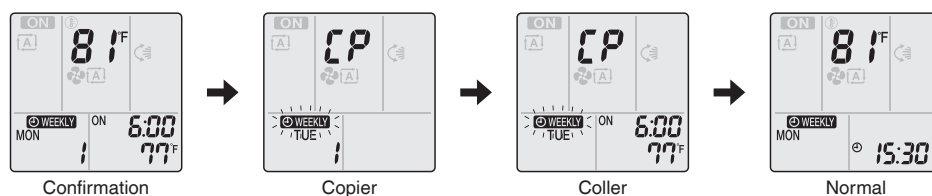

1. Appuyez sur .
2. Appuyez sur pour confirmer le jour de la semaine à copier.
3. Appuyez sur .
  - Toute la réservation du jour de la semaine sélectionné sera copiée.
4. Appuyez sur pour sélectionner le jour de destination de la semaine.
5. Appuyez sur .
  - Vérifiez la présence d'une tonalité de réception et que le témoin de FONCTIONNEMENT clignote deux fois.
  - La réservation sera copiée pour le jour de la semaine sélectionné. Toute la réservation du jour de la semaine sélectionné sera copiée.
  - Pour poursuivre la copie des réglages aux autres jours de la semaine, répétez l'ÉTAPE 4 et l'ÉTAPE 5.
6. Appuyez sur pour terminer le réglage.

### REMARQUE

#### Remarque à propos du MODE COPIE

- L'ensemble de la réservation du jour source de la semaine est copié dans le mode copie.
- Si vous effectuez une modification de la réservation pour n'importe quel jour de la semaine individuellement après avoir copié le contenu des réservations hebdomadaires, appuyez sur et modifiez les réglages dans les étapes de **Mode de réglage** . [▶ Page 22](#)



# Fonctionnement MINUTERIE HEBDOMADAIRE

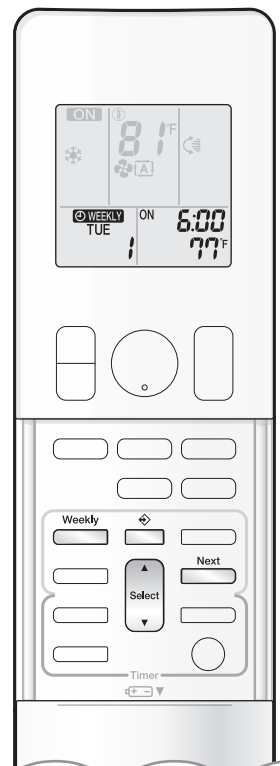

## Confirmer une réservation

- La réservation peut être confirmée.

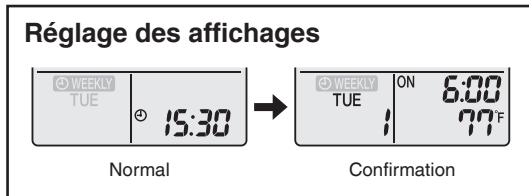

### 1. Appuyez sur .

- Le jour de la semaine et le numéro de réservation du jour actuel s'affichent.

### 2. Appuyez sur pour sélectionner le jour de la semaine et le numéro de réservation à confirmer.

- Appuyer sur affiche les détails de la réservation.
- Pour modifier les réglages réservés confirmés, sélectionnez le numéro de réservation et appuyez sur .  
Le mode passe au mode de réglage. Passez à l' **Mode de réglage ÉTAPE 4**.

### 3. Appuyez sur pour sortir du mode de confirmation.

- “ ” s'affiche sur l'écran LCD et le fonctionnement MINUTERIE HEBDOMADAIRE est activé.

## Pour désactiver le fonctionnement MINUTERIE HEBDOMADAIRE

### ► Appuyez sur pendant que “ ” s'affiche sur l'écran LCD.

- “ ” disparaît de l'écran LCD.
- Le témoin de MINUTERIE s'éteint.
- Pour réactiver le fonctionnement MINUTERIE HEBDOMADAIRE, appuyez à nouveau sur .
- Si une réservation désactivée avec est réactivée, le dernier mode de réservation est utilisé.

## REMARQUE

- Si tous les réglages sont réfléchis, désactivez une fois le fonctionnement MINUTERIE HEBDOMADAIRE. Puis appuyez à nouveau sur pour réactiver le fonctionnement MINUTERIE HEBDOMADAIRE.

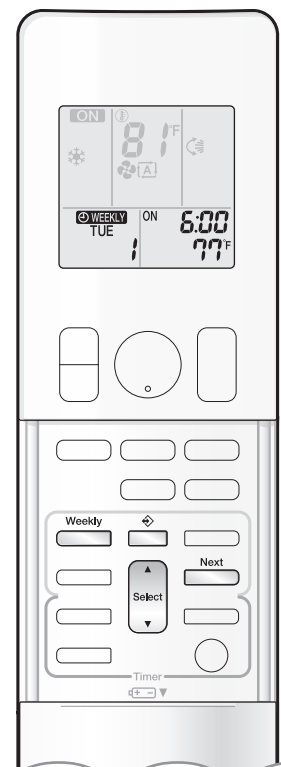

## Pour supprimer les réservations

### Réservation individuelle

**1. Appuyez sur**  .

- Le jour de la semaine et le numéro de réservation s'affichent.

**2. Appuyez sur**  **pour sélectionner le jour de la semaine et le numéro de réservation à supprimer.**

**3. Appuyez sur**  .

- “  WEEKLY ” et “ ON ” ou “ OFF ” clignotent.

**4. Appuyez sur**  **jusqu'à ce que plus aucune icône ne s'affiche.**

- Appuyer sur  modifie le mode MINUTERIE MARCHÉ/ARRÊT en séquence.
- Sélectionner “ vide ” annule toute les réservations que vous auriez pu faire.



Appuyer sur  inverse la séquence.

**5. Appuyez sur**  .

- Vérifiez la présence d'une tonalité de réception et que le témoin de FONCTIONNEMENT clignote deux fois.
- La réservation sélectionnée sera supprimée.

**6. Appuyez sur**  .

- S'il reste des réservations, le fonctionnement MINUTERIE HEBDOMADAIRE est activé.

### Réservations pour chaque jour de la semaine

- Cette fonction peut être utilisée pour supprimer les réservations pour chaque jour de la semaine.
- Elle peut être utilisée tout en confirmant ou en réglant les réservations.

**1. Appuyez sur**  .

- Le jour de la semaine et le numéro de réservation s'affichent.

**2. Appuyez sur**  **pour sélectionner le jour de la semaine à supprimer.**

**3. Maintenez**  **enfoncé environ 5 secondes.**

- Vérifiez la présence d'une tonalité de réception et que le témoin de FONCTIONNEMENT clignote deux fois.
- La réservation du jour de la semaine sélectionné est supprimée.

**4. Appuyez sur**  .

- S'il reste des réservations, le fonctionnement MINUTERIE HEBDOMADAIRE est activé.

### Tous les réservations

**Maintenez**  **enfoncé pendant environ 5 secondes avec l'affichage normal.**

- Vérifiez la présence d'une tonalité de réception et que le témoin de FONCTIONNEMENT clignote deux fois.
- “  WEEKLY ” disparaît de l'écran LCD.
- Le témoin de MINUTERIE s'éteint.
- Toutes les réservations seront supprimées.
- Cette opération ne fonctionne pas lorsque l'écran de réglage MINUTERIE HEBDOMADAIRE est affiché.



# Entretien et nettoyage

## ⚠ ATTENTION

- Avant le nettoyage, assurez-vous d'arrêter le fonctionnement et de couper le disjoncteur.
- Ne touchez pas les ailettes en aluminium de l'unité intérieure. Vous pouvez vous blesser si vous touchez ces pièces.

## ■ Guide de référence rapide

### Nettoyage des pièces

#### Panneau avant

- Essuyer avec un chiffon doux humidifié avec de l'eau ou un détergent neutre.
- Essuyer avec un chiffon doux et sec.

**Si sale**

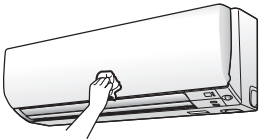

#### Filtre à air

- Aspirez la poussière ou lavez le filtre.

**Une fois toutes les 2 semaines**

► Page 29

#### Filtre désodorisant à l'apatite de titane

- Aspirez la poussière ou remplacez le filtre.

[Nettoyage]

**Une fois tous les 6 mois**

► Page 30

[Remplacement]

**Une fois tous les 3 ans**

► Page 30

#### Unité intérieure et télécommande

- Essuyez-les avec un chiffon doux et humide.

**Si sale**

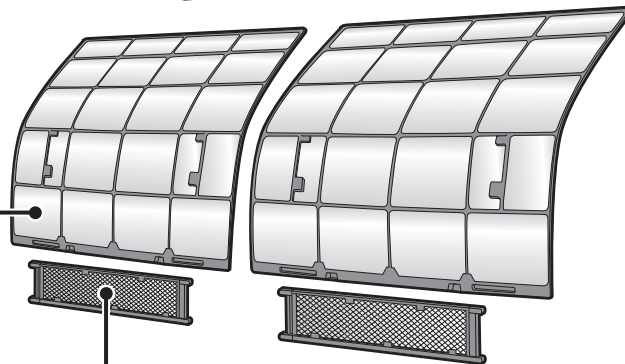
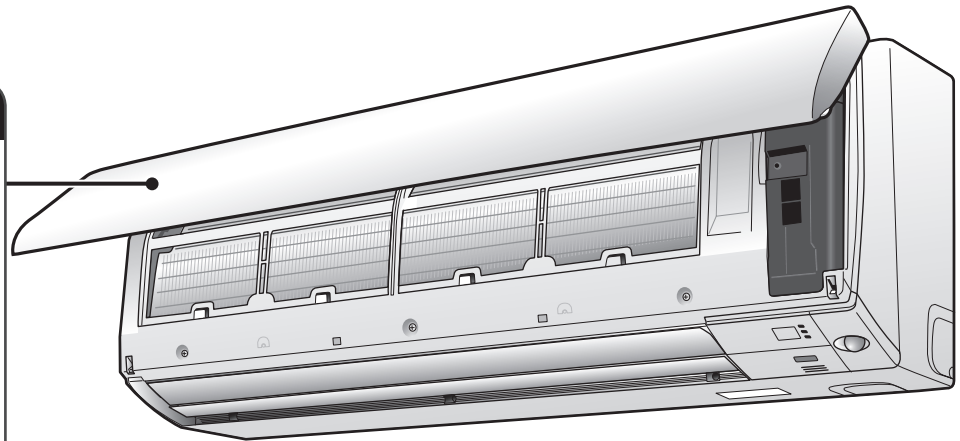

## REMARQUE

Pour le nettoyage, n'utilisez aucune des méthodes suivantes:

- De l'eau chaude à plus de 104°F (40°C)
- Du liquide volatil tel que de l'essence, du gasoil et du diluant
- De la cire
- Des matériaux rugueux tels qu'une brosse de lavage
- Pulvérisateurs tels que des désodorisants



## ⚠ ATTENTION

- Lors du retrait ou de la fixation du panneau avant, s'appuyer sur une base solide et stable et faire attention à ne pas tomber.
- Lors du retrait ou de la fixation du panneau avant, soutenir le panneau avec votre main de manière sécurisée pour l'empêcher de tomber.

### ■ Panneau avant

## 1. Ouvrez le panneau avant.

- Saisissez les languettes du panneau situées sur chaque côté du panneau avant et ouvrez.

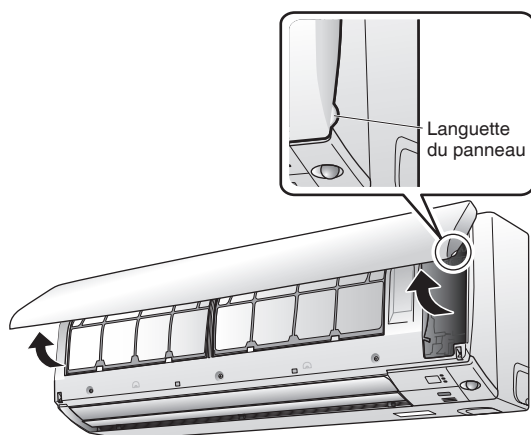

## 2. Retirez le panneau avant.

- 1) Faites glisser le panneau avant soit à gauche soit à droite et tirez-le vers vous pour le dégager de l'un des arbres de panneau avant.

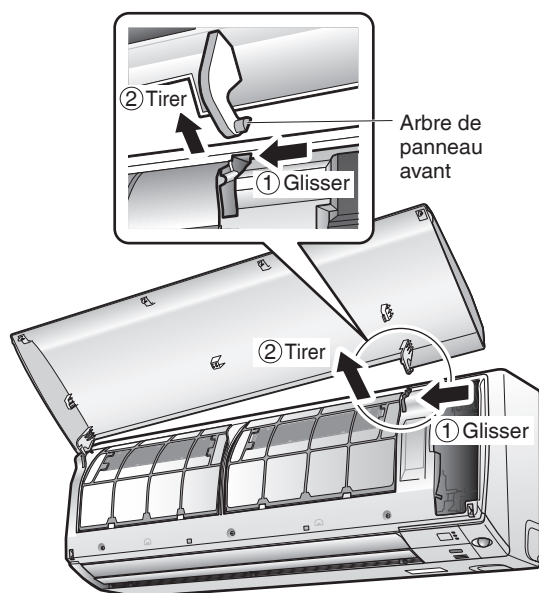

- 2) De la même manière, dégagez l'arbre de panneau avant situé de l'autre côté.
- 3) Après avoir dégagé les deux arbres de panneau avant, tirez le panneau avant vers vous et retirez-le.

## 3. Nettoyez le panneau avant.

- Essuyez-le avec un chiffon doux et humide.
- Seul un détergent neutre peut être utilisé.
- Si le panneau est lavé à l'eau, l'essuyer avec un chiffon doux et sec, et le faire sécher à l'ombre.

## 4. Fixez le panneau avant.

- Alignez l'arbre de panneau avant à gauche et à droite sur le panneau avant avec les rainures, puis poussez-les à fond.

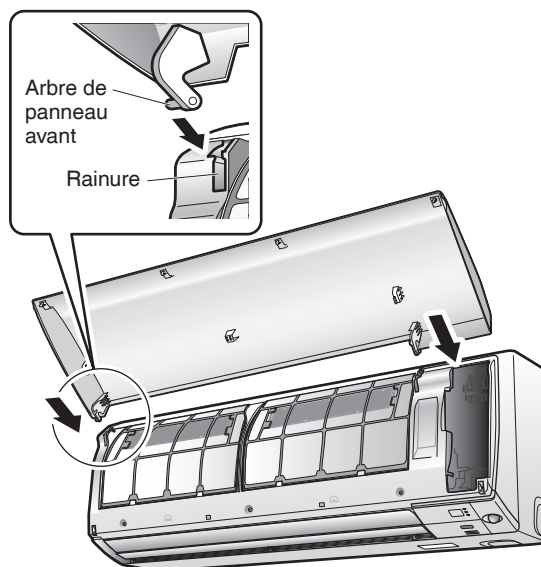

## 5. Fermez lentement le panneau avant.

- Appuyez sur le panneau avant des deux côtés et dans la zone centrale.

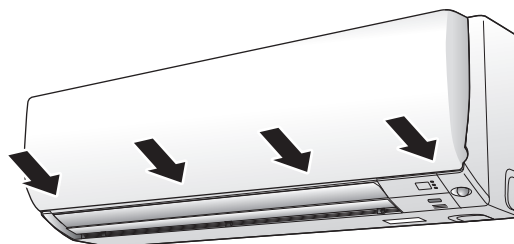

- Assurez-vous que le panneau avant est bien fixé.

# Entretien et nettoyage

## ■ Filtre à air

### 1. Ouvrez le panneau avant.

► Page 28

### 2. Retirez les filtres à air.

- Poussez légèrement vers le haut la languette du filtre au centre de chaque filtre à air, puis tirez-la vers le bas.

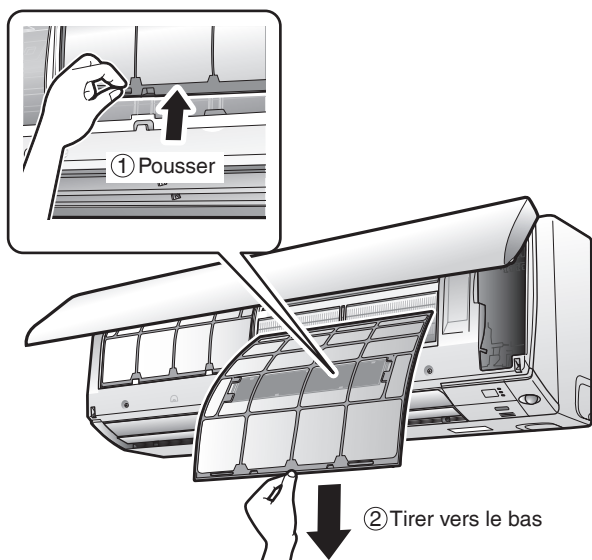

### 3. Lavez les filtres à air avec de l'eau ou nettoyez-les avec un aspirateur.

- Il est recommandé de nettoyer les filtres à air toutes les 2 semaines.

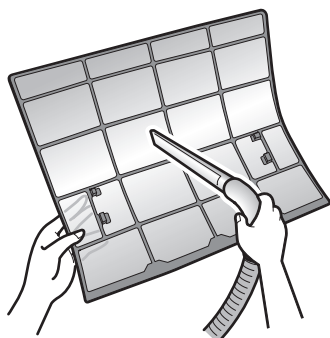

### Si la poussière ne part pas facilement

- Laver le filtre à air avec un détergent neutre dilué avec de l'eau tiède, puis faire sécher à l'ombre.
- Assurez-vous de retirer le filtre désodorisant à l'apatite de titane.  
Reportez-vous à la rubrique "**Filtre désodorisant à l'apatite de titane**" qui se trouve à la page suivante.



### 4. Remettez les filtres.

### 5. Fermez lentement le panneau avant. ► Page 28

## ■ Filtre désodorisant à l'apatite de titane

**1. Ouvrez le panneau avant et retirez les filtres à air.** ▶Page 28, 29

**2. Retirez les filtres désodorisants à l'apatite de titane.**

- Tenez les parties évidées du cadre et décrochez les 4 griffes.

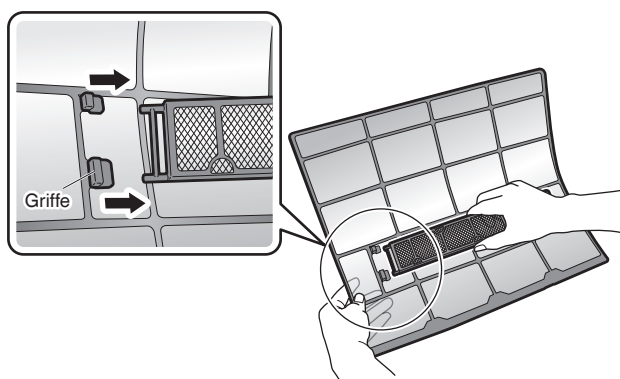

**3. Nettoyez ou remplacez les filtres désodorisants à l'apatite de titane.**

### [Nettoyage]

**3-1 Aspirez la poussière et trempez dans l'eau tiède ou dans l'eau pendant environ 10 à 15 minutes si très sale.**

- N'enlevez pas le filtre du cadre lors du lavage avec de l'eau.

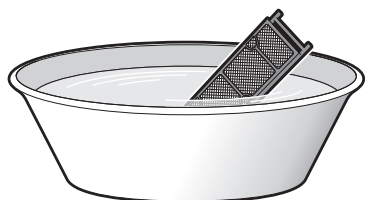

**3-2 Après le lavage, secouez l'eau restante et laissez-les sécher à l'abri du soleil.**

- Ne pas tordre le filtre pour enlever l'eau.

### [Remplacement]

**Retirez le filtre du cadre du filtre et fixez-en un nouveau.**

- Ne jetez pas le cadre du filtre. Réutilisez le cadre du filtre lors du remplacement du filtre désodorisant à l'apatite de titane.
- Lors de la fixation du filtre, vérifiez qu'il est placé correctement dans les languettes.

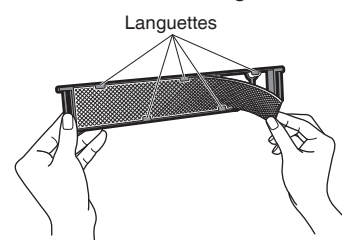

- Mettez l'ancien filtre au rebut avec les déchets incombustibles.

**4. Réglez les filtres désodorisants à l'apatite de titane tels qu'ils étaient.**

**5. Remettez les filtres.** ▶Page 29

**6. Fermez lentement le panneau avant.** ▶Page 28

### REMARQUE

- Fonctionnement avec des filtres sales:
  - ne peut pas désodoriser l'air,
  - ne peut nettoyer l'air,
  - pauvres résultats en matière de chauffage ou de refroidissement,
  - peut entraîner des odeurs.
- Mettez les anciens filtres au rebut avec les déchets incombustibles.
- Pour commander un filtre désodorisant à l'apatite de titane, contactez le revendeur chez qui vous avez acheté le climatiseur.



|          |  |
|----------|--|
| Élément  | Filtre désodorisant à l'apatite de titane (sans cadre) 1 jeu |
| Pièce n° | KAF970A46  |

# Entretien et nettoyage

---

## ■ Avant une longue période de non-utilisation

### 1. Faites fonctionner en mode VENTILATEUR pendant plusieurs heures d'une journée ensoleillée afin de faire sécher l'intérieur.

- 1) Appuyez sur  et sélectionnez "  ”.
- 2) Appuyez sur  et démarrez le fonctionnement.

### 2. Après l'arrêt du fonctionnement, coupez le disjoncteur pour le climatiseur de la pièce.

### 3. Nettoyez les filtres à air et replacez-les.

### 4. Pour éviter une fuite des piles, retirez les piles de la télécommande.

- Lorsque vous recommencez à utiliser le climatiseur, assurez-vous que la sortie du tuyau d'évacuation n'est pas obstruée, puis activez le disjoncteur.  
Un contrôle opérationnel de chaque composant sera effectué automatiquement. (Mettez également les piles dans la télécommande.)

## ■ Nous recommandons un entretien périodique

- Dans certaines conditions de fonctionnement, l'intérieur du climatiseur peut s'encrasser après plusieurs saisons d'utilisation, entraînant de mauvaises performances. Il est recommandé de faire réaliser un entretien périodique par un entrepreneur qualifié en complément du nettoyage régulier effectué par l'utilisateur.
- Pour faire assurer un entretien par un entrepreneur qualifié, veuillez contacter le revendeur auquel vous avez acheté le climatiseur.

# FAQ

## Unité intérieure

### Les clapets ne commencent pas à osciller immédiatement.

- Le climatiseur ajuste la position des clapets. Les clapets vont bientôt se mettre en mouvement.

### Le climatiseur cesse de générer un flux d'air pendant le fonctionnement CHAUFFAGE.

- Une fois la température réglée atteinte, le débit d'air est réduit et le fonctionnement s'arrête pour éviter de générer un flux d'air froid. Le fonctionnement reprend automatiquement lorsque la température intérieure tombe.

### Le fonctionnement CHAUFFAGE s'arrête brusquement et un bruit d'écoulement se fait entendre.

- L'unité extérieure se dégivre. Le fonctionnement CHAUFFAGE démarre quand il n'y a plus de givre sur l'unité extérieure. Cela peut prendre de 4 à 12 minutes.

### Le fonctionnement ne démarre pas immédiatement.

- **Lorsque l'appareil est rallumé juste après avoir été éteint.**
- **Lorsque le mode a été resélectionné.**
  - Cela permet de protéger le climatiseur. Vous devez attendre environ 3 minutes.

## Unité extérieure

### Le bruit de fonctionnement est bruyant.

- Lorsque du givre se forme sur l'échangeur de chaleur de l'unité extérieure, le niveau du bruit de fonctionnement augmente légèrement.

### L'unité extérieure dégage de la vapeur ou répand de l'eau.

- **En fonctionnement CHAUFFAGE**
  - Le givre sur l'unité extérieure se transforme en eau ou en vapeur quand le climatiseur est en fonctionnement dégivrage.
- **En fonctionnement SEC ou REFROIDISSEMENT**
  - L'humidité dans l'air se condense en eau sur la surface froide de la tuyauterie de l'unité extérieure et coule goutte à goutte.

### Soufflement

- Si la température extérieure est basse, ce son est généré lorsque la direction du débit du fluide frigorigène dans la tuyauterie change au début de l'opération de dégivrage, après l'arrêt de fonctionnement CHAUFFAGE et que la température de la pièce se stabilise.

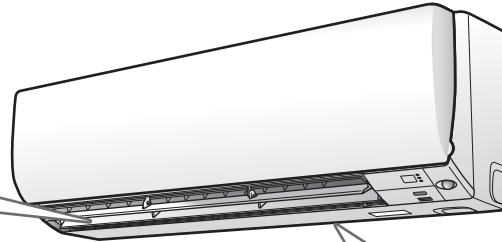

### Différents sons se font entendre.

#### ■ Un son comme de l'eau qui coule

- Ce son est produit par le réfrigérant qui circule dans le climatiseur.
- Il s'agit d'un bruit de pompage de l'eau dans le climatiseur qui peut être entendu lorsque l'eau est pompée à partir du climatiseur pendant le fonctionnement REFROIDISSEMENT ou SEC.

#### ■ Soufflement

- Ce son est produit lorsque vous basculez le débit du réfrigérant dans le climatiseur.
- Si la température extérieure est basse, ce son est généré lorsque la direction du débit du fluide frigorigène dans la tuyauterie change au début de l'opération de dégivrage, après l'arrêt de fonctionnement CHAUFFAGE et que la température de la pièce se stabilise.

#### ■ Tic-tac

- Ce bruit est généré lorsque l'armoire et le cadre du climatiseur sont légèrement dilatés ou se contractent en raison des variations de température.

#### ■ Sifflement

- Ce son est généré lorsque du réfrigérant circule pendant le fonctionnement dégivrage.

#### ■ Cliquetement pendant le fonctionnement ou le temps d'inactivité

- Ce son est généré lorsque les vannes de commande du réfrigérant ou les pièces électriques fonctionnent.

#### ■ Léger battement

- Ce son est perceptible à partir de l'intérieur du climatiseur lorsque le ventilateur d'échappement est activé alors que les portes de la pièce sont fermées. Ouvrez la fenêtre ou désactivez le ventilateur d'échappement.

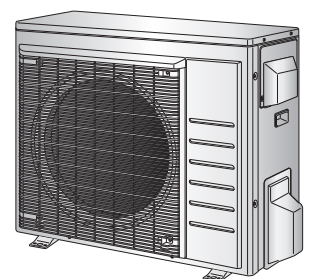

# Dépannage

Avant de faire une demande de renseignements ou de réparation, veuillez vérifier les points suivants.  
Si le problème persiste, consultez votre revendeur.



## Ce n'est pas un problème

Ce cas n'est pas un problème.



## Vérifiez

Veuillez vérifier à nouveau avant de demander des réparations.

### Le climatiseur ne fonctionne pas

| Cas                                     | Description / ce qu'il faut vérifier  |
|---|---|
| Le témoin de FONCTIONNEMENT est éteint. | <ul style="list-style-type: none"> <li>Le disjoncteur s'est-il déclenché ou le fusible a-t-il grillé?</li> <li>Y a-t-il une coupure de courant?</li> <li>Les piles sont-elles installées dans la télécommande?</li> </ul>   |
| Le témoin de FONCTIONNEMENT clignote.   | <ul style="list-style-type: none"> <li>Arrêtez l'alimentation avec le disjoncteur et redémarrez le fonctionnement avec la télécommande. Si le témoin de FONCTIONNEMENT clignote encore, vérifiez le code d'erreur et contactez votre revendeur. ► <b>Page 37, 38</b></li> </ul> |

### Le climatiseur s'arrête soudain de fonctionner

| Cas                                     | Description / ce qu'il faut vérifier   |
|---|--|
| Le témoin de FONCTIONNEMENT est allumé. | <ul style="list-style-type: none"> <li>Pour protéger le système, le climatiseur peut s'arrêter de fonctionner après d'importantes et soudaines variations de tension. Il reprend automatiquement son fonctionnement après environ 3 minutes.</li> </ul>  |
| Le témoin de FONCTIONNEMENT clignote.   | <ul style="list-style-type: none"> <li>Les filtres à air sont-ils sales? Nettoyez les filtres à air.</li> <li>Y a-t-il quelque chose qui obstrue l'entrée d'air ou la sortie d'air de l'unité intérieure ou de l'unité extérieure? Arrêtez le fonctionnement et après avoir coupé le disjoncteur, retirez ce qui bloque le passage. Redémarrez ensuite le fonctionnement avec la télécommande. Si le témoin de FONCTIONNEMENT clignote encore, vérifiez le code d'erreur et contactez votre revendeur. ► <b>Page 37, 38</b></li> </ul> |

### Le climatiseur ne cesse pas de fonctionner

| Cas  | Description / ce qu'il faut vérifier  |
|--|---|
| Le climatiseur continue de fonctionner même après que le fonctionnement soit arrêté. | <ul style="list-style-type: none"> <li> <ul style="list-style-type: none"> <li>Immédiatement après que le climatiseur soit arrêté                             <ul style="list-style-type: none"> <li>Le ventilateur de l'unité extérieure continue de tourner pendant environ 1 minute pour protéger le système.</li> </ul> </li> <li>Bien que le climatiseur ne soit pas en fonctionnement                             <ul style="list-style-type: none"> <li>Lorsque la température extérieure est élevée, le ventilateur de l'unité extérieure peut se mettre à tourner pour protéger le système.</li> </ul> </li> </ul> </li> </ul> |

### La pièce ne se rafraîchit pas / ne se réchauffe pas

| Cas                             | Description / ce qu'il faut vérifier  |
|---------------------------------|---|
| L'air ne sort pas.              | <ul style="list-style-type: none"> <li> <ul style="list-style-type: none"> <li>En fonctionnement CHAUFFAGE                             <ul style="list-style-type: none"> <li>Pour éviter le dégagement d'air froid, l'air ne sort pas directement après le début du fonctionnement. Veuillez patienter 1 à 4 minutes.</li> <li>Pendant le fonctionnement dégivrage, l'air chaud ne sort pas de l'unité intérieure.</li> </ul> </li> <li>Lorsque le climatiseur fonctionne immédiatement après que le coupe-circuit est mis sous tension                             <ul style="list-style-type: none"> <li>Le climatiseur se prépare à fonctionner. Patientez environ 3 à 10 minutes.</li> </ul> </li> </ul> </li> </ul>                                   |
| L'air ne sort pas / L'air sort. | <ul style="list-style-type: none"> <li> <ul style="list-style-type: none"> <li>Le réglage du débit d'air est-il approprié?                             <ul style="list-style-type: none"> <li>Le réglage du débit d'air est-il bas, comme l' "Unité intérieure silencieuse" ou le "Débit d'air 1"? Augmentez le réglage du débit d'air.</li> </ul> </li> <li>La température réglée est-elle appropriée?</li> <li>Le réglage de la direction du flux d'air est-il approprié?</li> </ul> </li> </ul>  |
| L'air sort.                     | <ul style="list-style-type: none"> <li> <ul style="list-style-type: none"> <li>Y a-t-il du mobilier directement sous ou à côté de l'unité intérieure?</li> <li>Le climatiseur est-il en mode de fonctionnement ECONO ou UNITÉ EXTÉRIEURE À BRUIT RÉDUIT? ► <b>Page 18</b></li> <li>Les filtres à air sont-ils sales?</li> <li>Y a-t-il quelque chose qui obstrue l'entrée d'air ou la sortie d'air de l'unité intérieure ou de l'unité extérieure?</li> <li>Une fenêtre ou une porte est-elle ouverte?</li> <li>Un ventilateur d'échappement tourne-t-il?</li> <li>En fonction des conditions de la pièce, du nombre d'occupants, ou de la température extérieure et de l'humidité, la température réglée peut ne pas être atteinte.</li> </ul> </li> </ul> |



## De l'eau ou de la brume sort

| Cas  | Description / ce qu'il faut vérifier  |
|--|---|
| Du brouillard s'échappe de l'unité intérieure. | <input checked="" type="checkbox"/> • Cela se produit lorsque l'air de la pièce est rafraîchi et transformé en brouillard par le flux d'air froid pendant le fonctionnement REFROIDISSEMENT ou tout autre fonctionnement.                             |
| De l'eau fuit de l'unité intérieure            | <input type="checkbox"/> • Si le tuyau d'évacuation est écrasé ou obstrué, l'eau de l'unité intérieure risque de ne pas pouvoir s'écouler et de commencer à fuir. Arrêtez immédiatement le fonctionnement de l'appareil et contactez votre revendeur. |

## Télécommande

| Cas  | Description / ce qu'il faut vérifier  |
|--|---|
| L'unité ne reçoit pas de signaux de la télécommande ou présente une plage de fonctionnement limitée. | <input checked="" type="checkbox"/> • Les piles sont épuisées.<br>Remplacez les deux piles par des piles sèches neuves AAA.LR03 (alcaline).<br>Pour plus de détails, reportez-vous à " <b>Préparation avant l'utilisation</b> ". ► <b>Page 9</b> <ul style="list-style-type: none"> <li>• La communication du signal peut être désactivée si une lampe fluorescente de type démarreur électronique (comme un témoin d'onduleur) se trouve dans la pièce. Consultez votre revendeur si tel est le cas.</li> <li>• La télécommande peut ne pas fonctionner correctement si l'émetteur est exposé à la lumière directe du soleil.</li> <li>• Y-a-t-il un appareil dans la pièce qui redirige les signaux de la télécommande ? Certains appareils tels que des haut-parleurs TV sont équipés de ces dispositifs. S'il y a un dispositif de ce type dans la pièce, les signaux émis peuvent interférer avec les signaux de la télécommande et empêcher la réception.</li> <li>• Les rayons infrarouges émis par les smartphones et les consoles de jeu peuvent interférer avec les signaux de la télécommande et empêcher la réception.</li> </ul> |
| L'affichage LCD est faible, ne fonctionne pas, ou l'affichage est irrégulier.                        | <input checked="" type="checkbox"/> • Les piles sont épuisées.<br>Remplacez les deux piles par des piles sèches neuves AAA.LR03 (alcaline).<br>Pour plus de détails, reportez-vous à " <b>Préparation avant l'utilisation</b> ". ► <b>Page 9</b>  |
| D'autres appareils électriques commencent à fonctionner.   | <input checked="" type="checkbox"/> • Si la télécommande active d'autres appareils électriques, déplacez-les ou consultez votre revendeur.  |

## L'air a une odeur

| Cas                              | Description / ce qu'il faut vérifier   |
|----------------------------------|--|
| Le climatiseur dégage une odeur. | <input checked="" type="checkbox"/> • L'odeur ambiante absorbée dans l'unité est évacuée avec le flux d'air.<br>Nous vous recommandons de nettoyer l'unité intérieure. Veuillez consulter votre revendeur.   |
|                                  | <input checked="" type="checkbox"/> • L'unité intérieure expulse l'odeur de la pièce qu'elle a absorbée (odeur de murs ou de moquette, de meubles, de vêtements, etc.).<br>Si le climatiseur est utilisé depuis longtemps, il est possible qu'un échangeur thermique ou un ventilateur encrassé émettent une odeur.<br>Nous vous recommandons de nettoyer l'unité intérieure. Veuillez consulter votre revendeur.<br>Ne vaporisez pas de désodorisants sur le climatiseur. |

# Dépannage

## Autres

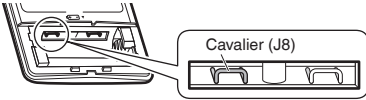
| Cas   | Description / ce qu'il faut vérifier  |
|---|---|
| Le climatiseur se met soudain à se comporter bizarrement pendant le fonctionnement.                         | <input type="checkbox"/> • Le climatiseur peut ne pas fonctionner correctement à cause de la foudre ou de la radio. En cas de dysfonctionnement du climatiseur, mettez-le hors tension avec le disjoncteur et redémarrez le fonctionnement avec la télécommande.  |
| Le fonctionnement CHAUFFAGE ne peut pas être sélectionné, même si l'unité est un modèle de pompe à chaleur. | <input type="checkbox"/> • Vérifiez que le cavalier (J8) n'a pas été coupé. S'il a été coupé, contactez votre revendeur.   |
| La MINUTERIE HEBDOMADAIRE ne fonctionne pas conformément aux réglages.                                      | <input checked="" type="checkbox"/> • Vérifier si la MINUTERIE MARCHE/ARRÊT et la MINUTERIE HEBDOMADAIRE sont réglées à la même heure. Modifier ou désactiver les réglages de la MINUTERIE MARCHE/ARRÊT. ► <b>Page 19, 20</b>   |
| La MINUTERIE MARCHE/ARRÊT ne fonctionne pas conformément aux réglages.                                      | <input checked="" type="checkbox"/> • Vérifiez si la MINUTERIE MARCHE/ARRÊT et la MINUTERIE HEBDOMADAIRE sont réglées à la même heure. Modifiez ou désactivez les réglages de la MINUTERIE HEBDOMADAIRE. ► <b>Page 21</b>   |
| Le plafond et les murs autour de l'unité intérieure sont noirs et sales.                                    | <input checked="" type="checkbox"/> • En raison de la circulation de l'air et de l'électricité statique, le climatiseur fait adhérer la saleté et la poussière en suspension dans l'air aux murs et autres surfaces. Selon le type de papier peint, la saleté peut adhérer plus facilement. Un nettoyage en profondeur de la zone autour du climatiseur est recommandé. |

### Remarques à propos des conditions de fonctionnement

- Si le fonctionnement se poursuit dans des conditions autres que celles énumérées dans le tableau,
  - Un dispositif de sécurité peut s'activer pour arrêter le fonctionnement.
  - De la condensation peut se former sur l'unité intérieure et s'égoutter quand le fonctionnement REFROIDISSEMENT ou SEC est sélectionné.
- \*1 L'activation de l'interrupteur sur la CCI de l'unité extérieure permet d'augmenter la plage de fonctionnement de refroidissement jusqu'à 14°F (-10°C). L'installation d'une grille de réglage de la direction de l'air (vendue séparément) étendra davantage la plage de fonctionnement à -4°F (-20°C). Veuillez consulter votre revendeur.
- \*2 L'installation d'un réchauffeur de bac d'évacuation (vendu séparément) étend davantage la plage de fonctionnement du chauffage jusqu'à -13°F (-25°C). Veuillez consulter votre revendeur.

| Mode                  | Conditions de fonctionnement   |
|-----------------------|--|
| REFROIDISSEMENT / SEC | Température extérieure : 50*1 - 115°F (10*1 - 46°C)<br>*1 -4°F (-20°C)<br>si une grille de réglage de direction d'air (vendue séparément) est installée.<br>Température intérieure : 64 - 90°F (18 - 32°C)<br>Humidité intérieure : 80% max. |
| CHAUFFAGE             | Température extérieure : 5*2 - 75°F (-15*2 - 24°C)<br>*2 -13°F (-25°C)<br>si un chauffage de bac d'évacuation (vendu séparément) est installé.<br>Température intérieure : 50 - 86°F (10 - 30°C)   |

## ■ Appelez immédiatement votre revendeur

### AVERTISSEMENT

**Lorsqu'une anomalie (comme une odeur de brûlé) se produit, arrêtez le fonctionnement et coupez le disjoncteur.**

- Le fonctionnement continu dans un état anormal peut entraîner des problèmes, une électrocution ou un incendie.
- Consultez le revendeur auquel vous avez acheté le climatiseur.

**Ne tentez pas de réparer ou de modifier le climatiseur par vous-même.**

- Des travaux incorrects peuvent provoquer une électrocution ou un incendie.
- Consultez le revendeur auquel vous avez acheté le climatiseur.

**Si l'un des symptômes suivants apparaît, contactez immédiatement votre revendeur.**

- Le cordon d'alimentation est anormalement chaud ou endommagé.
- Un son anormal est entendu pendant le fonctionnement.
- Le disjoncteur coupe fréquemment le fonctionnement de l'appareil.
- Souvent, un commutateur ou un bouton ne fonctionne pas correctement.
- Il y a une odeur de brûlé.
- De l'eau fuit de l'unité intérieure.

Coupez le disjoncteur et contactez votre revendeur.



#### ■ Après une panne de courant

- Le climatiseur recommence à fonctionner automatiquement après environ 3 minutes. Veuillez patienter un instant.

#### ■ Foudre

- S'il existe un risque que la foudre puisse frapper dans votre quartier, arrêtez le fonctionnement et coupez le disjoncteur pour protéger le système.

## ■ Conditions pour la mise au rebut

- Le démontage de l'unité, la manipulation du réfrigérant, de l'huile et d'autres pièces doivent être effectués en conformité avec les réglementations locales et nationales applicables.

# Dépannage

## Le témoin de FONCTIONNEMENT clignote

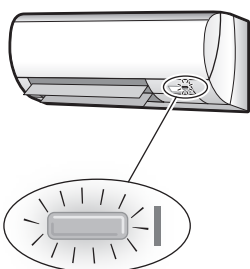

- Vérifiez l'intervalle de temps entre les clignotements du témoin de FONCTIONNEMENT.

[Intervalle de clignotement d'environ 0,5 seconde]

Ceci signifie qu'il y a une anomalie.

Vérifiez le code d'erreur en suivant la procédure ci-dessous et prenez des mesures conformes aux instructions du tableau.



- Diagnostic d'erreur par la télécommande

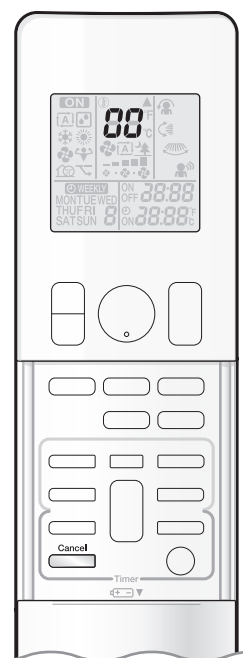

**1.** Lorsque  est maintenu enfoncé pendant environ 5 secondes, "00" clignote dans la section d'affichage de la température.

**2.** Tout en pointant la télécommande vers l'unité intérieure, appuyez plusieurs fois sur  .

Un bip indique un code d'erreur non-correspondant.

Un bip long indique un code d'erreur correspondant.

**3.** Si un bip long est émis, vérifiez le code d'erreur et prenez des mesures conformes aux instructions du tableau.

- Pour annuler l'affichage du code, maintenez enfoncée la touche  pendant environ 5 secondes (l'affichage du code disparaît également si aucun bouton n'est enfoncé pendant un certain temps).

| CODE   | Cause  | Description/ce qu'il faut vérifier   |
|--|--|--|
| E7   | Le ventilateur de l'unité extérieure est arrêté.<br>• Y a-t-il des corps étrangers à l'intérieur de l'unité extérieure?  | Après avoir coupé le disjoncteur, retirez le corps étranger, puis remettez sous tension et mettez en fonctionnement. |
| L3, L4, L5   | La température à l'intérieur de l'unité extérieure s'est trop élevée, le fonctionnement a donc cessé.<br>• Y a-t-il quelque chose qui obstrue la sortie d'air de l'unité extérieure? | Après avoir coupé le disjoncteur, retirez l'obstruction, puis remettez sous tension et mettez en fonctionnement.     |
| Autres codes d'erreur, ou si le code d'erreur ne peut pas être vérifié |  | Une anomalie s'est produite.   |

En cas de code d'erreur U0 ou F3

|                  | CODE  | SIGNIFICATION   |
|------------------|---|---|
| SYSTÈME          | 00  | NORMAL  |
|                  | UA  | ERREUR DE COMBINAISON DE L'UNITÉ EXTÉRIEURE-INTÉRIEURE                          |
|                  | U0  | MANQUE DE RÉFRIGÉRANT   |
|                  | U2  | CHUTE DE TENSION OU SURTENSION DU CIRCUIT PRINCIPAL                             |
|                  | U4  | PROBLÈME DE TRANSMISSION (ENTRE L'UNITÉ INTÉRIEURE ET L'UNITÉ EXTÉRIEURE)       |
| UNITÉ INTÉRIEURE | A1  | DÉFECTUOSITÉ DU PCB INTÉRIEUR   |
|                  | A6  | ERREUR DU MOTEUR DU VENTILATEUR   |
|                  | C4  | CAPTEUR DE TEMPÉRATURE DE L'ÉCHANGEUR DE CHALEUR DÉFECTUEUX                     |
| UNITÉ EXTÉRIEURE | C9  | CAPTEUR DE TEMPÉRATURE D'ASPIRATION D'AIR DÉFECTUEUX                            |
|                  | EA  | ERREUR DE COMMUTATION DU REFROIDISSEMENT-CHAUFFAGE                              |
|                  | E1  | ERREUR DE LA CARTE DE CIRCUITS  |
|                  | E3  | COMMUTATEUR HAUTE PRESSION (HPS) ACTIVÉ   |
|                  | E5  | OL DÉMARRÉ  |
|                  | E6  | DÉMARRAGE DU COMPRESSEUR DÉFECTUEUX   |
|                  | E7  | ERREUR DU MOTEUR DU VENTILATEUR CC  |
|                  | F3  | CONTRÔLE DES TUYAUX D'ÉVACUATION HAUTE TEMPÉRATURE                              |
|                  | H0  | ERREUR DU CAPTEUR   |
|                  | H6  | ARRÊT DE FONCTIONNEMENT DÙ AU CAPTEUR DE DÉTECTION DE POSITION DÉFECTUEUX       |
|                  | H8  | ERREUR DU CAPTEUR DE COURANT CC   |
|                  | H9  | CAPTEUR DE TEMPÉRATURE D'AIR D'ASPIRATION DÉFECTUEUX                            |
|                  | J3  | CAPTEUR DE TEMPÉRATURE DES TUYAUX D'ÉVACUATION DÉFECTUEUX                       |
|                  | J6  | CAPTEUR DE TEMPÉRATURE DE L'ÉCHANGEUR DE CHAUFFAGE DÉFECTUEUX                   |
|                  | L3  | ERREUR DE CHAUFFAGE DES PIÈCES ÉLECTRIQUES                                      |
|                  | L4  | HAUTE TEMPÉRATURE AU NIVEAU DU DISSIPATEUR DE CHALEUR DU CIRCUIT DE L'INVERSEUR |
|                  | L5  | SURINTENSITÉ DE SORTIE  |
| P4               | CAPTEUR DE TEMPÉRATURE DU DISSIPATEUR DE CHALEUR DU CIRCUIT DE L'INVERSEUR DÉFECTUEUX |   |

Le témoin de FONCTIONNEMENT est allumé.  
Si le témoin de FONCTIONNEMENT ne clignote pas après avoir fonctionné pendant un certain temps, poursuivez le fonctionnement sans rien changer.

Si le témoin de FONCTIONNEMENT clignote à nouveau

Coupez le disjoncteur et contactez votre revendeur.



# Quick Reference

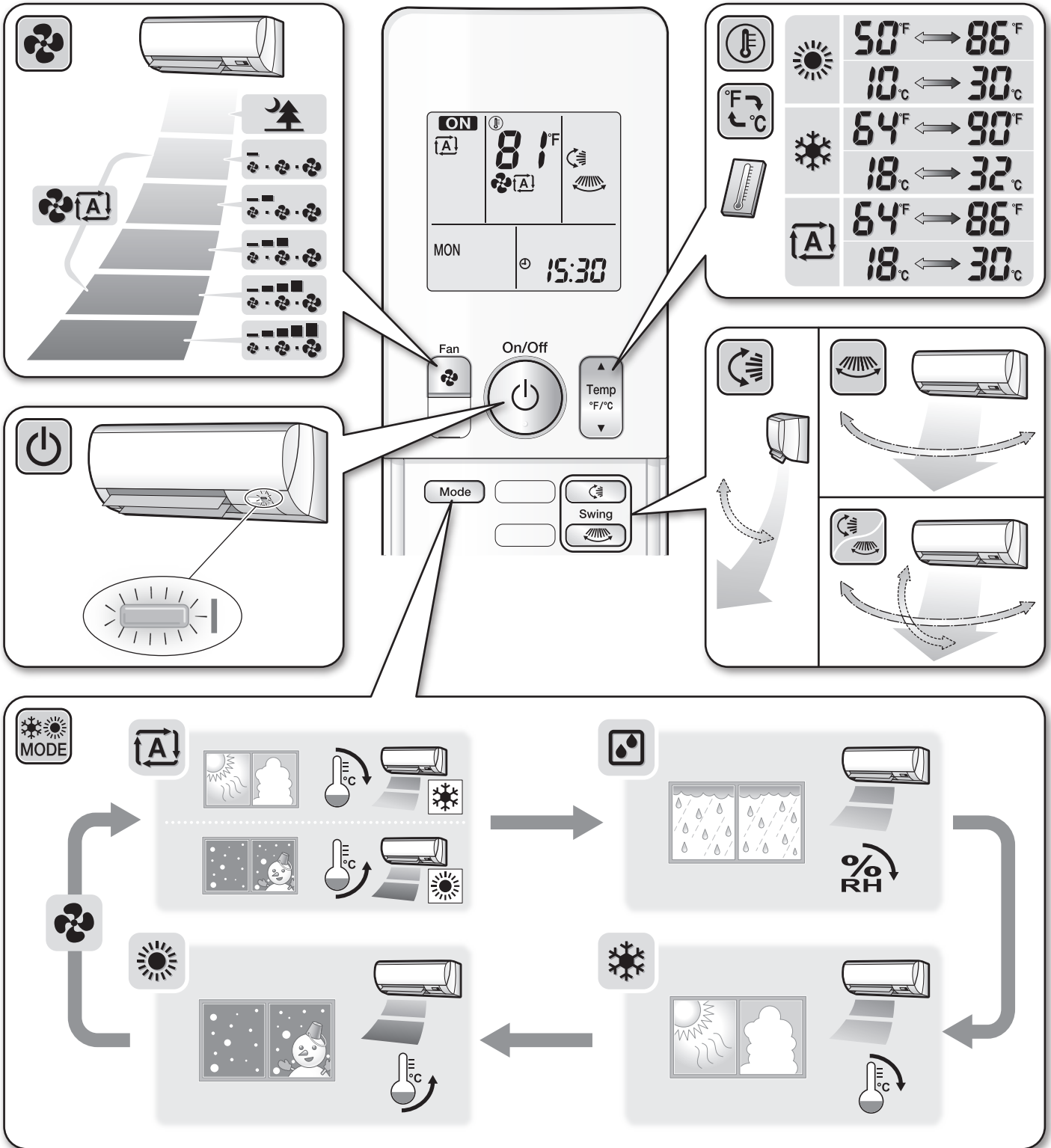

**DAIKIN NORTH AMERICA LLC**

19001 Kermier Road  
Houston, TX 77484  
<https://www.northamerica-daikin.com/>



The two-dimensional bar code is a manufacturing code.

3P686866-1 M21B538 (2206) HT